

# ie-mon

## 建材総合カタログ Vol.3

2024

- FLOORING
- ELEMENT
- EXTERIOR
- DOOR
- FURNITURE



建材から提案する価値ある空間づくり





# CONTENTS

カタログご利用について	3
ie-mon について	4
木の特徴	6

## ■フローリング 8

フローリングの種類	10
<b>■三層・複合フローリング</b>	12
ジャイロオーク 125 クリア	14
ジャイロオーク 158 クリア	16
ジャイロオーク 190 クリア	18
ジャイロオーク 125 ラテ	20
ジャイロオーク 158 ラテ	22
ジャイロオーク 190 ラテ	24
ジャイロオーク 125 スモーク	26
ジャイロオーク 158 スモーク	28
ジャイロオーク 190 スモーク	30
ジャイロオーク 125 エスプレッソ	32
ジャイロオーク 190 モカ	34
ジャイロオーク 158 アールグレイ	36
ジャイロオーク エスブレンド	38
ジャイロオーク モンスター 240	40
ジャイロオーク モンスター 305	42
ジャイロオーク クロス	44
ジャイロオーク フレンチヘリンボーン	46
ジャイロオーク スクールパーケット	48
ジャイロオーク シャープ	50
ジャイロオーク ピアノ	52
ジャイロオーク クラッシュ	54
ジャイロオーク ジャンク	56
ジャイロオーク ラスティック	58
ジャイロオーク ゾイド	60
ラッシュウォールナット 125	62
ラッシュウォールナット 190	64
アンバーチーク 120	66
アンバーチーク スクールパーケット	68
フレンチゼルコバ	70
<b>■無垢フローリング</b>	72
チーク 90	74
チーク ヘリンボーン 60	76
チーク パーケット 300	78
アカシア 120	80
オーク ユニ ラスティック 150	82
オーク 乱尺 ラスティック 150	84
ポルドーバイン 120	86
レッドバイン 135	88
カバ 120	90

## ■内装建材 92

内装建材の種類	94
上框	96
窓枠	98
笠木〔薄壁用・大壁用〕	100
階段	102

ウッドパネル	108
ウッドボード	114
カウンター天板	128
アイアン脚	130
ランマ窓	131

## ■エクステリア 132

外壁材	134
ウッドルーバー	136
FRP グレーチング	137

## ■ドア 138

FC ドア	140
US ドア	142
ウッドドア	144
HG ドア	146
AF ドア	148
FR ドア	150
LINE ドア	152
クローゼットドア	154
オプション	156

## ■家具 162

テレビボード RODA	166
テレビボード LINE	168
フロートボード LINDA	170
ダイニングテーブル warm-on/MARUKO	172
i CHAIR	174
洗面化粧台 tsutsumu/with	176
鏡	178
ミラーキャビネット MOSAIC	180
キッチン背面収納 TETRA	182
キッチン背面収納 MOAI	184
玄関収納 MOAI	186

## ■その他 188

<b>塗料</b>	
Bona IC クラフトオイル	190
Bona ドライファスト	191

<b>取扱の手引き</b>	<b>193</b>
フローリング施工要領	194
施工パターン〔ジャイロオークピアノ・シャープ〕	197
ウッドパネル〔サネ無し〕施工要領	198
ウッドパネル〔サネあり〕施工要領	199
外壁材〔レッドシダー複合〕施工要領	200
無垢材 / 塗装製品のお手入れ方法	202
重要事項説明書	204
発注・見積り	206
購入時の注意点	208

# カタログご利用について

- 表示価格は 2024 年 1 月現在のメーカー希望小売価格です。
- 製品によってはお断りなしに仕様、色、価格が変更する場合がありますのでご了承ください。
- 表示価格に送料・施工費などは含まれておりません。
- 本カタログに掲載されている一部の商品は販売終了・生産中止となる場合がございます。
- 掲載されている写真は、光の関係や印刷の性質上、実際の色・質感と異なる場合がございます。製品をご注文の際には実物またはサンプルをご確認いただき、色をお確かめになることをおすすめします。
- 大型製品や受注生産品等のサンプルのご依頼につきましては、一部有償の場合があります。お気軽にお問い合わせください。
- ケースと表記された商品はケース単位での販売となります。バラ売り、㎡単位での販売等の対応は承っておりませんので予めご了承ください。

## ページ表記について



各商品の対応仕様をマークで表示しています。	●仕様	床暖房対応	サンプル有
品番	●品番	GY-125-IE-38	
商品サイズ※商品によって表記が異なります。	●厚み×中×長さ(mm)	12×125×乱尺	
商品分類タイプ	●タイプ	複合	
塗装仕様	●塗装	UV 塗装品	
ケースあたりの入り数※商品によって単位が異なります。	●入り㎡/ケース	1.820 ㎡/ケース	
製品の特長についての説明です	●特長	どんな空間にもよく馴染む床材です。オークならではの節や虎斑を引き立てる中になっています。	

## マークについて

- NEW** 新商品 / 本カタログより掲載された新商品です。
- 受注生産** 受注生産商品 / ご注文を受けてから輸入または生産する商品です。在庫商品に比べ納期が長期間かかることがあります。
- 床暖房対応** 床暖房対応商品 / 床暖房対応商品です。(一定の膨張・収縮は生じます。)
- 塗装対応** 塗装オプション対応商品 / オプションとして塗装加工が可能な商品です。別途納期・塗装価格が必要になります。
- サンプル有** サンプル在庫有り商品 / サンプルのご注文が可能な商品です。一部商品は有料サンプルとなりますのでお問い合わせください。
- 在庫限定品** 在庫限り販売商品 / 生産終了のため、現在在庫限りで販売終了となる商品です。購入の際は在庫をご確認のうえご注文下さい。



# About ie-mon

理想の「暮らし」から  
建材をつくる

住宅会社から生まれた ie-mon は、  
理想の暮らしから建材を考え、住宅会社をサポートをする会社です。



メイン商材は「オーク」  
ie-monは  
高級自然素材の専門店です。

オークはヨーロッパの木々の中でひと際大きく、立派になることから「森の王 (King of Forest)」と呼ばれています。欧米では床材はもちろん、家具、船舶、ワインやウイスキーの樽など、様々な用途に使用されており、世界中で最も愛される無垢材と言えば「オーク」と言っても過言ではありません。

インテリアの基本は  
「いい床」と「いい家具」を  
選ぶこと。

床の素材と家具が高級に見えると、空間の高級感も高く見えます。階段や窓枠、笠木などの部材は床と同じ素材に揃え、床と家具を変えるだけ。床、家具、照明、色、飾り物を変えるだけのコーディネートにすることで、手間をかけずに洗練された空間を作り出すことが可能になります。



高級素材の  
トータルコーディネートを。

ie-mon ではオーク材を初めとした高級素材を低価格でご提供することで高品質な空間を提案しています。

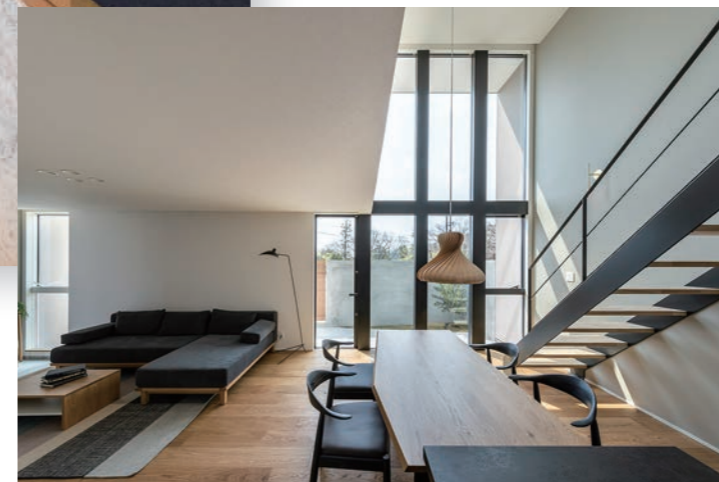



## 天然木の特徴について

天然の無垢材には、一つ一つ違った特徴があり、風合いがあります。それぞれの表情や、経年変化で増す“味わい”を愉しんでください。

### ■ 節 (ふし)



木の枝が幹に巻き込まれた部分です。生きている枝が巻き込まれた節を「生節 (いきふし)」、枯れた枝が巻き込まれた節を「死節 (しにふし)」、鉛筆の芯程度の節を「葉節 (はふし)」と呼びます。

### ■ 入り皮 (いりかわ)



若木のときに樹皮が傷つき、めくれ上がるなどして木の内部に残ったものです。

### ■ パテ加工



節がない部分にパテ処理を施している場合があります。凹凸を補修し、サンドペーパーで平らにしています。

### ■ 赤身・白太 (あかみ・しらた)

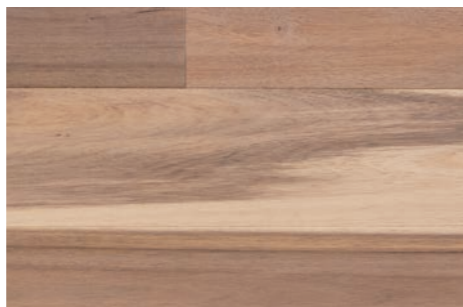

木の中心部分の色が濃い部分を「赤身」(心材)、樹皮に近接する周辺部の白い部分を「白太」(辺材)と呼びます。赤身と白太が混ざると「源平」と呼ばれ、杉などに多く見られます。

### ■ 虎斑 (とらふ)



オーク(ナラ)などブナ科の木に見られる虎の毛並のような美しい模様です。光の加減によって銀色に見えることから、「シルバーグレイン(銀空)」とも呼ばれます。

### ■ 色差 (いろさ)



紫外線などの光を吸収して木材の色が変化しているものも含まれます。自然の中で育つ天然木の特徴の一つです。

## 天然木の特徴について

快適にお過ごしいただくためにも、天然木の特徴・性質のご理解をお願いします。

### ■ 色合い・木柄

本物の自然素材だからこそ、ひとつひとつの商品の色合いや木目が異なります。同じ商品でも色合いがかなり変わるものもございますので、予めご了承ください。

### ■ 経年変化・日焼け

木は年月とともに色合いが変化します。色が濃くなるものがあれば、薄くなるものもあり種類は様々です。特にブラックチェリーやレッドパインは色合いの変化が大きい樹種です。光が当たる場所とそうでない場所では経年変化の色合いも異なります。

### ■ 膨張・収縮・反り・曲がり

木には自然の調湿作用と、これに伴う一定の膨張・収縮・反り・曲がりなどの伸縮性があります。また、伸び縮みが生じることで床から音が発生することがあります。木材の特性上やむを得ない現象ですので、何卒ご理解下さい。

### ■ ひび割れ

湿度や温度変化による乾燥や膨張により表面割れが起こることがあります。

- **暖房の使用**…温風が直接当たらないよう、フローリングにはカーペットなどを敷いて保護してください。室内が過乾燥になるとフローリングに隙間や天然木の表面にひび割れが生じやすくなるため、加湿器等を併用し適度な湿度を補ってください。
- **電気カーペットの使用**…フローリングとの間にカーペットを敷くなど、電気カーペットの熱がそのまま伝わらないよう保護してください。
- **直射日光を避ける**…カーテンやブラインド等で日光が極力直接当たらないように遮ってください。

### ■ 塗装ムラ

塗料の吸い込みに差が生じるため、同じ塗装加工でも仕上がりにムラがあることがあります。また、無塗装品に塗装を施した場合、塗装後にムラが生じる場合がございます。

### ■ 水濡れ

天然木は湿気を嫌います。結露による水分、雨風の吹き込み、こぼした水の放置はやめてください。長期にわたり水がかかると、表面のひび割れや剥離が生じます。また、観葉植物などの鉢には水受け用の皿を必ず敷いてください。万が一水がかかった際は速やかに拭き取ってください。

### ■ 傷・へこみ

家具によって集中的に力が加わったり、椅子や机を引きずると傷やへこみが生じます。敷板やフェルト、チェアマットやカーペットで床の保護をお願いします。傷やへこみを避けたい場合、土足で使用される場合はかための樹種をおすすめします。

#### 補修方法について

- **細かく軽微な傷**…傷が生じた場所と同じ色合いの補修ペン(市販)での補修、またはやすりがけでの補修が可能です。
- **軽いへこみ傷や欠け傷**…傷が生じた場所と同じ色合いの補修用パテ(市販)で埋め、表面をやすりやヘラで整える補修が可能です。
- **大きな傷やへこみ**…施工業者様、または補修専門の業者様へご相談ください。

### ■ 床暖房を使用する場合

- **じゅうたん及びカーペット**は熱のこもりで反りや歪み等の原因となるため敷かないでください。使用の場合は床暖房対応カーペットをご利用ください。
- **家具やピアノ**を置く際は敷板を入れ、熱のこもりを予防してください。
- **スプレー缶**を置かないでください。温度上昇による破裂・爆発の恐れがございます。
- **床暖房使用中**、床面に長時間接すると低温やけどの恐れがございますのでご注意ください。



# フローリング

## FLOORING

### ■ 三層・複合フローリング

ジャイロオーク 125 クリア	14
ジャイロオーク 158 クリア	16
ジャイロオーク 190 クリア	18
ジャイロオーク 125 ラテ	20
ジャイロオーク 158 ラテ	22
ジャイロオーク 190 ラテ	24
ジャイロオーク 125 スモーク	26
ジャイロオーク 158 スモーク	28
ジャイロオーク 190 スモーク	30
ジャイロオーク 125 エスプレッソ	32
ジャイロオーク 190 モカ	34
ジャイロオーク 158 アールグレイ	36
ジャイロオーク エスプレンド	38
ジャイロオーク モンスター 240	40
ジャイロオーク モンスター 305	42
ジャイロオーク クロス	44
ジャイロオーク フレンチヘリンボーン	46
ジャイロオーク スクールパーケット	48
ジャイロオーク シャープ	50
ジャイロオーク ピアノ	52
ジャイロオーク クラッシュ	54
ジャイロオーク ジャンク	56
ジャイロオーク ラスティック	58
ジャイロオーク ゾイド	60
ラッシュウォールナット 125	62
ラッシュウォールナット 190	64
アンバーチーク 120	66
アンバーチーク スクールパーケット	68
フレンチゼルコバ	70

### ■ 無垢フローリング

チーク 90	74
チーク ヘリンボーン 60	76
チーク パーケット 300	78
アカシア 120	80
オーク ユニ ラスティック 150	82
オーク 乱尺 ラスティック 150	84
ボルドーパイン 120	86
レッドパイン 135	88
カバ 120	90

施工要領 ..... P194 》

### 床グレード



### カタログ表記について

◆で示しているグレードが1ケース内に含まれています。

<b>プレミアム</b> (Aグレード)	節や辺材、変色部分を選別して取り除いたグレードです。
<b>ベーシック</b> (Bグレード)	キャラクターよりも節や色差が少なく、辺材が含まれるものです。
<b>キャラクター</b> (Cグレード)	小さな節やかすり傷、色差がみられるグレードです。辺材を含みます。
<b>ラスティック</b> (Dグレード)	大きな節や色差などがあるグレードです。節などの補修なども多くあります。

### 別途塗装品について

#### 塗装対応

左記のアイコンが記載されている商品は、下記種類より別途塗装がご覧いただけます。

※塗装品の納期につきましては、ご注文をいただいてから国内工場にて塗装いたしますので、約2週間程度かかります。

※別途塗装オプション価格が必要となります。価格は商品ごとに異なります。

#### 塗装品名

オイルクリア塗装

ウレタンクリア塗装 (150% 消し)

自然塗料 (指定カラー 7色)



ウレタン着色塗装 (150% 消し) (指定カラー 1色)





## フローリングの種類

一口にフローリングといっても、サイズや構造などバリエーションは様々です。空間の目的やデザイン性に合わせて、お好みの種類をお選びください。

### ■ 長さ

●**ワンピース**…つなぎ目のない一枚ものこと。長さは定尺や乱尺など様々ですが、無垢材をダイナミックに感じられます。  
[定尺]910mmや1820mmなど一定の長さで揃えられた商品。  
[乱尺]一定ではない様々な長さが混在している商品。

ワンピース定尺

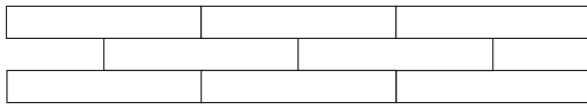

ワンピース乱尺

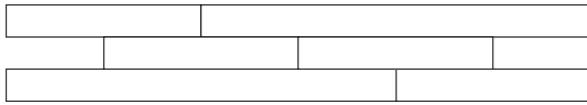

●**ユニ**…縦方向に複数の木材を継ぎ足して定尺に揃えた商品のこと。一枚の長さが長くなるため、施工効率が上がります。

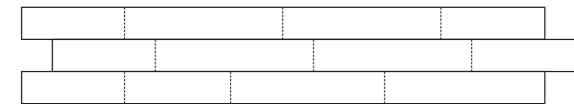

### ■ 巾(はば)

ie-monのフローリング材は、巾90mmのものから巾305mmのものまで取り扱っています。巾が広いものはその希少性から多少価格が高くなりますが、存在感と高級感があり、木材の風合いをダイレクトに感じられます。巾が狭いものは賑やかな印象に仕上がりに、デザイン性の高い貼り方にもおすすめ。価格も手ごろなものが多くあります。

### ■ 構造

●**無垢(単層)**…厚みの貼り合わせが無く、無垢材一枚できています。木材の柔らかさ、堅さや温かみがよく感じられ、調湿作用で空間の湿度を一定に保とうとする働きを持ちます。反り・縮みや割れが複合フローリングより多く、床暖房には不向きです。詳細：P72

●**複合(挽板)**…厚み方向に複数の材を張り合わせたもの。表面に3~4mmの挽板を使用しているため、見た目は無垢材とほぼ変わりません。無垢材の動きが抑えられるため安定性の高さを持ち、床暖房に対応している種類も多くあります。踏み比べた時に若干の堅さがあります。詳細：P12

## フローリングの張り方

張り方ひとつで様々な表情やデザインを楽しめるのもフローリングのポイント。空間の印象を変える張り方の代表的なものをご紹介します。

### ■ 乱尺張り(乱張り)

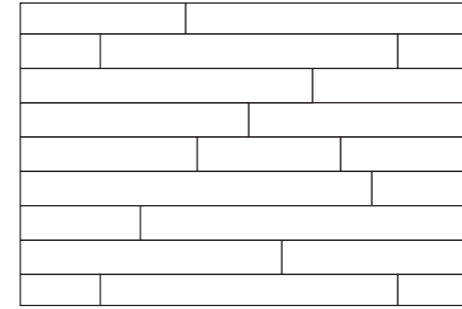

長さが乱尺のものを一定方向に張る方法。最も一般的に見る張り方です。

### ■ りゃんこ張り(千鳥張り)

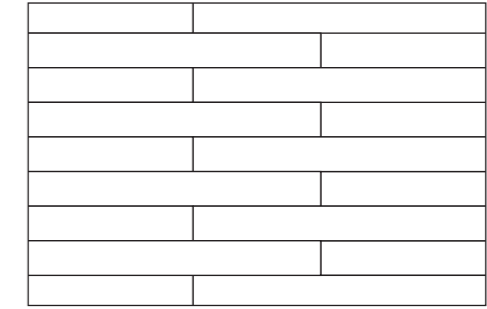

同じ寸法のフローリングを一定の間隔でずらして張る方法。ずらす寸法によって雰囲気が変わりますが、木目のつなぎ目が直線上に合わさると整然とした印象に仕上がります。りゃんこは2個(両個)の意味から来ています。

### ■ すだれ張り

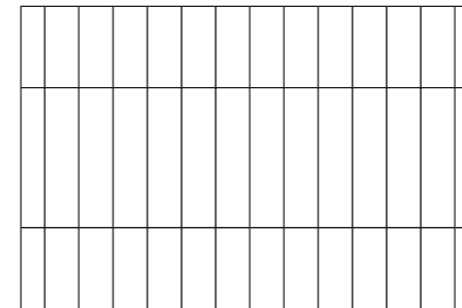

同じ長さのフローリングを巾方向の接合面を揃えて張る方法。天井の張り方によく見られます。

### ■ 斜め張り

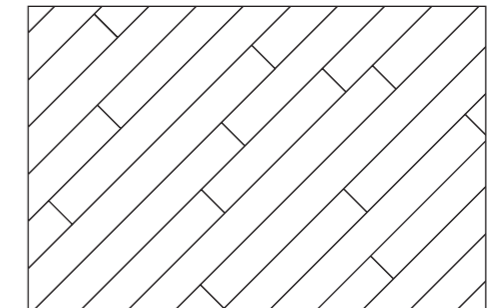

壁に対してフローリングを斜めに張る方法。壁用パネルでもよく見られる張り方です。空間が広く見える視覚効果があります。

### ■ ヘリンボーン張り

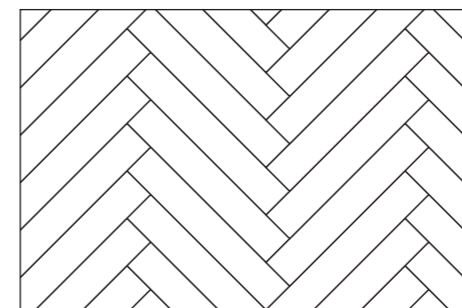

フローリングを山型に張っていく方法。ニシンの背骨の形に似ていることからヘリンボーンと呼ばれます。木口を合わせて直線的に張るとフレンチヘリンボーン張りになります。

### ■ 市松張り

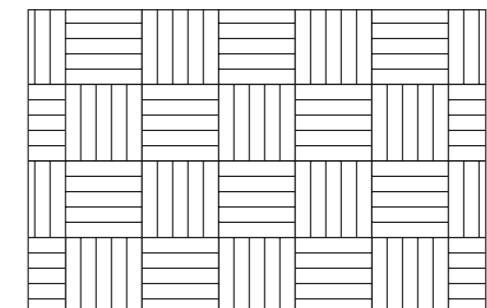

正方形に組み合わせたフローリングを交互に張る方法。懐かしさを漂わせながらも上質な雰囲気を創り出してくれます。





## 三層・複合 フローリング

### 素材を変えずに、構造を変えた

自然の暖かみや木元来の良さを感じられるのが無垢材の特徴ですが、その反面で湿度による反りや伸縮が見られることも。三層フローリングは、そうした無垢材のデメリットを改善、改良されたものです。集成材で出来た台板をサンドイッチするように作られ断面が三層に分かれているため、三層フローリングと呼ばれます。無垢に比べて収縮・膨張が起こりにくい構造です。

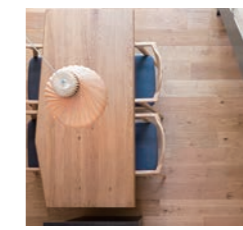

#### ■ 床暖房対応

異なる無垢材を繊維方向がクロスするように張り合わせた三層構造を採用し、温度変化による材の動きを軽減するため、床暖房にもお使いいただける仕様となっています。

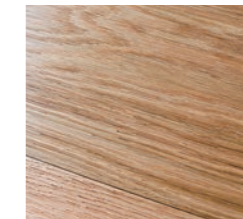

#### ■ きめ細かなブラッシュ加工

ブラッシュ加工と呼ばれる左右に流れるような研磨跡をあえて残すことにより、きめ細かな光沢感が増し、柔らかな表情や、どっしりとした無骨な表情など、角度によって様々な一面を見ることができます。



#### ■ 節を最小に抑え、端正な表情に

素材を厳選し、節を最小限に抑えることで、高級感と清潔感ある雰囲気仕上がりになります。スタイリッシュな見た目はどこか都会的な風合いすら感じさせます。

### 神は細部に宿る

木の表面に様々な加工を施すことで、木の持つ本来の特徴を生かし、様々な表情を作ることができるのも三層フローリングの特徴です

- BR** ブラッシング加工 / 表面に研磨痕を施した加工。立体感を際立たせます。
- NK** ノコ目加工 / 帯鋸で荒挽きした時のようなノコ目跡を残した加工。
- DG** ダメージ加工 / ダメージが目立つよう大胆に塗装、加工を施しています。
- SC** スクラッチ加工 / 縁を削り取ったような跡を残した、荒々しく個性のある加工です。

※ JAS 認定工場製品です  
※ F☆☆☆☆認定を取得済です





# GYRO OAK 125 CLEAR

ジャイロオーク  
クリア 125 幅



## GYRO OAK CLEAR 125

ジャイロオーク 125 幅 クリア

[税込] ¥14,014/ケース ¥7,700/㎡

[税抜] ¥12,740/ケース ¥7,000/㎡

仕様	床暖房対応 サンプル有
品番	GY-C125-IE-38
厚み×巾×長さ(mm)	12 × 125 × 乱尺
タイプ	複合
塗装	UV 塗装品
入り㎡/ケース	1.820 ㎡/ケース
特長	どんな空間にもよく馴染む床材です。オークならではの節や虎斑を引き立てる中になっています。

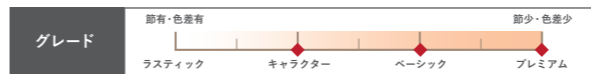
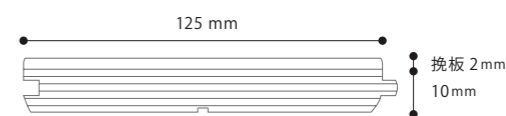





GYRO OAK  
158 ジャイロオーク  
クリア 158 幅  
CLEAR



GYRO OAK  
CLEAR 158

ジャイロオーク 158 幅 クリア

[税込] ¥17,267/ケース ¥10,010/㎡  
[税抜] ¥15,698/ケース ¥9,100/㎡

仕様	床暖房対応 サンプル有
品番	GY-C158-IE-05
厚み×巾×長さ(mm)	15 × 158 × 乱尺
タイプ	三層
塗装	UV 塗装品
入り㎡/ケース	1.725 ㎡/ケース
特長	表面にブラッシング加工を施した、どのような空間にも合わせやすいスタンダードな色合いの床材です。

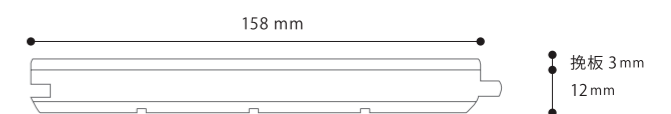
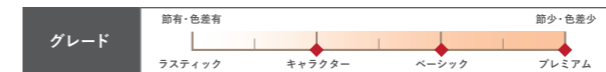





# GYRO OAK CLEAR 190

ジャイロオーク 190 幅 クリア

[税込] ¥21,455/ケース    ¥10,340 / m<sup>2</sup>  
 [税抜] ¥19,505/ケース    ¥9,400 / m<sup>2</sup>

仕様	<span style="border: 1px solid red; border-radius: 5px; padding: 2px;">床暖房対応</span> <span style="border: 1px solid blue; border-radius: 5px; padding: 2px;">サンプル有</span>
品番	GY-C190-IE-08
厚み×巾×長さ(mm)	15 × 190 × 乱尺
タイプ	三層
塗装	UV 塗装品
入りm <sup>2</sup> /ケース	2.075 m <sup>2</sup> / ケース
特長	木本来の表情を際限なく引き出す、スタンダードにして頂点。 幅広のフローリングが高級感のある空間を演出します。

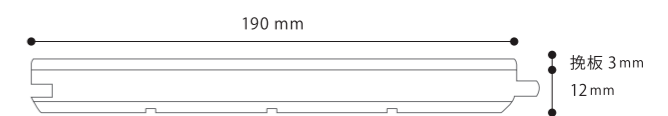

GYRO OAK  
 190 ジャイロオーク  
 CLEAR クリア 190 幅





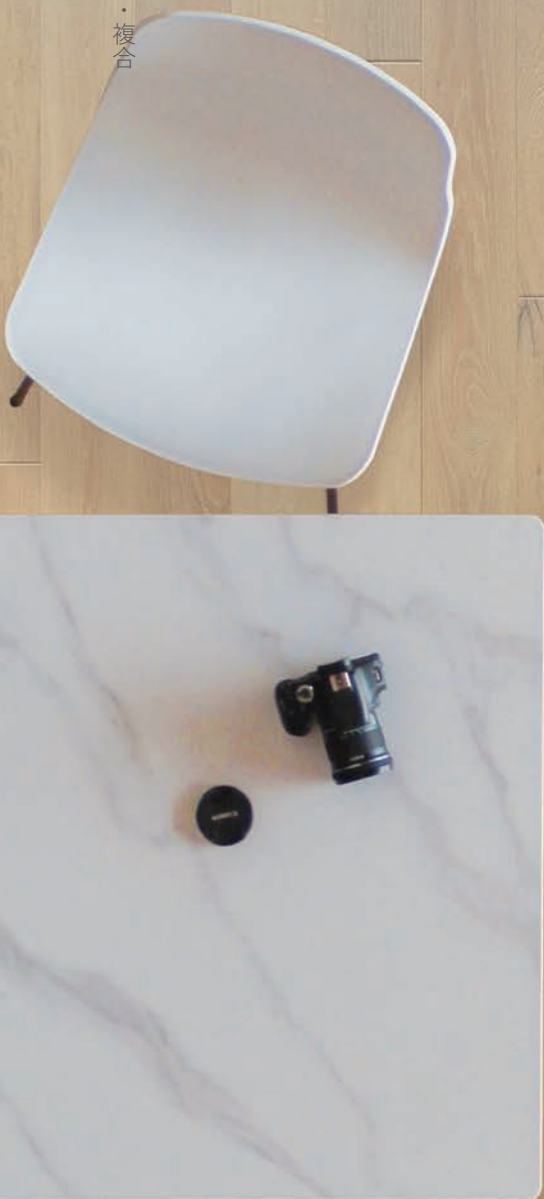

# GYRO OAK 125 LATTE

ジャイロオーク  
ラテ 125 幅

# GYRO OAK LATTE 125

ジャイロオーク 125 幅 ラテ

〔税込〕 ¥13,613/ケース    ¥7,480 / m<sup>2</sup>

〔税抜〕 ¥12,376/ケース    ¥6,800 / m<sup>2</sup>

仕様	<b>新商品</b> <b>床暖房対応</b> サンプル有
品番	GY-L125-IE-46
厚み×巾×長さ(mm)	12 × 125 × 乱尺
タイプ	複合
塗装	UV 塗装品
入りm <sup>2</sup> /ケース	1.820 m <sup>2</sup> / ケース
特長	重厚感あふれるオークの木目と、ホワイトを合わせた暖かみあるトーンが調和した洗練された仕上がりのカラーです。

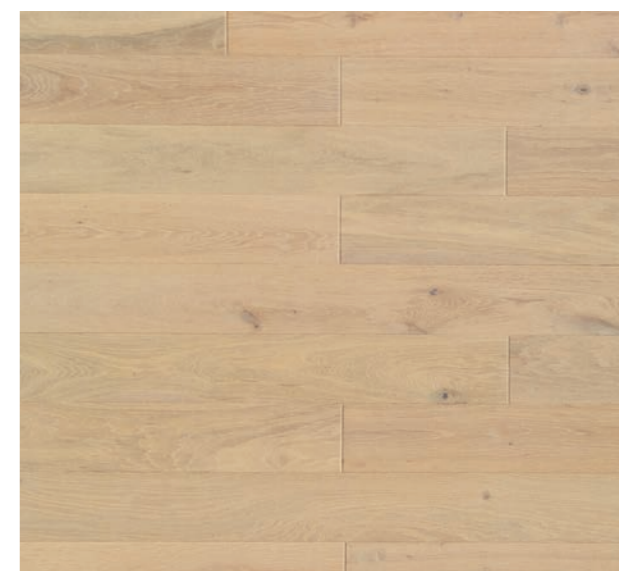
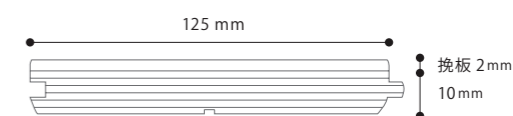





GYRO OAK  
158 ジャイロオーク  
ラテ 158 幅  
LATTE

GYRO OAK  
LATTE 158

ジャイロオーク 158 幅 ラテ

[税込] ¥16,888/ケース ¥9,790/㎡

[税抜] ¥15,353/ケース ¥8,900/㎡

仕様	床暖房対応 サンプル有
品番	GY-L158-IE-07
厚み×巾×長さ(mm)	15 × 158 × 乱尺
タイプ	三層
塗装	UV 塗装品
入り㎡/ケース	1.725 ㎡/ケース
特長	ブラッシング加工を施したオーク材を、ライトトーンに仕上げました。柔らかな雰囲気を持つ床材です。

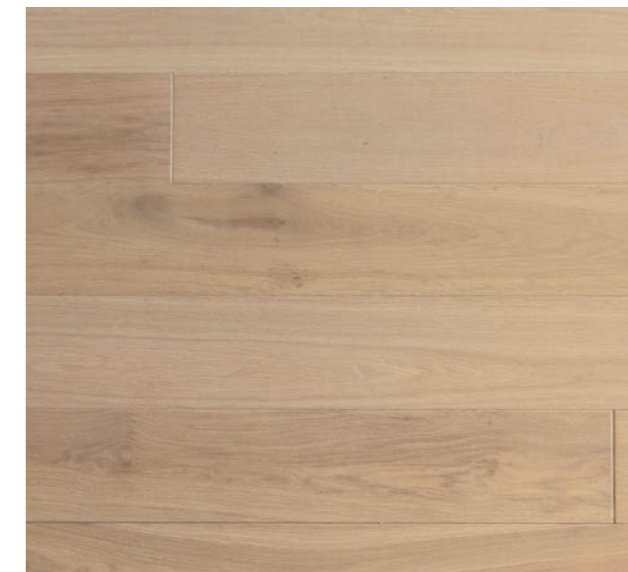
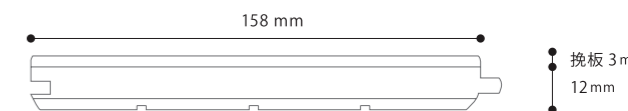





# GYRO OAK 190 ジャイロオーク ラテ 190 幅 LATTE

## GYRO OAK LATTE 190

ジャイロオーク 190 幅 ラテ

[税込] ¥20,999/ケース    ¥10,120 / m<sup>2</sup>

[税抜] ¥19,090/ケース    ¥9,200 / m<sup>2</sup>

仕様	<span style="border: 1px solid orange; border-radius: 5px; padding: 2px;">床暖房対応</span> <span style="border: 1px solid blue; border-radius: 5px; padding: 2px;">サンプル有</span>
品番	GY-L190-IE-10
厚み×巾×長さ(mm)	15 × 190 × 乱尺
タイプ	三層
塗装	UV 塗装品
入りm <sup>2</sup> /ケース	2.075 m <sup>2</sup> /ケース
特長	ライトトーンにオークの木目が混じることでメリハリのある仕上がりに。柔らかな高級感と穏やかな印象を演出します。

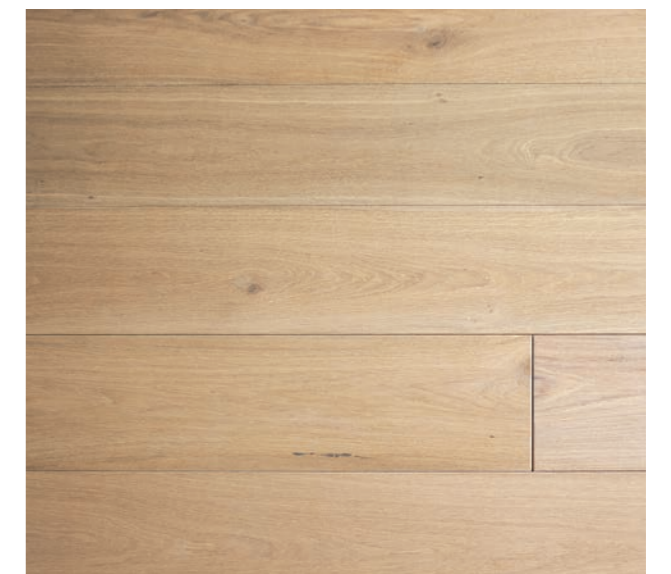
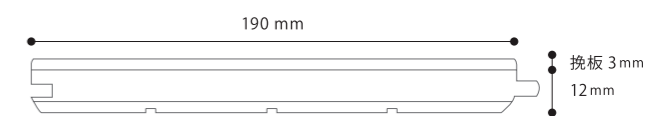
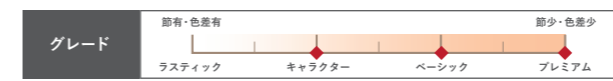





# GYRO OAK 125 SMOKE

ジャイロオーク  
スモーク 125 幅



## GYRO OAK SMOKE 125

ジャイロオーク 125 幅 スモーク

[税込] ¥13,613/ケース ¥7,480 / m<sup>2</sup>

[税抜] ¥12,376/ケース ¥6,800 / m<sup>2</sup>

仕様	<span style="border: 1px solid orange; border-radius: 5px; padding: 2px;">床暖房対応</span> <span style="border: 1px solid blue; border-radius: 5px; padding: 2px;">サンプル有</span>
品番	GY-S125-IE-40
厚み×巾×長さ(mm)	12 × 125 × 乱尺
タイプ	複合
塗装	UV 塗装品
入りm <sup>2</sup> /ケース	1.820 m <sup>2</sup> / ケース
特長	程よい幅を持つ燻したようなダークブラウンの床材です。 落ち着いた高級感を持った空間を演出します。

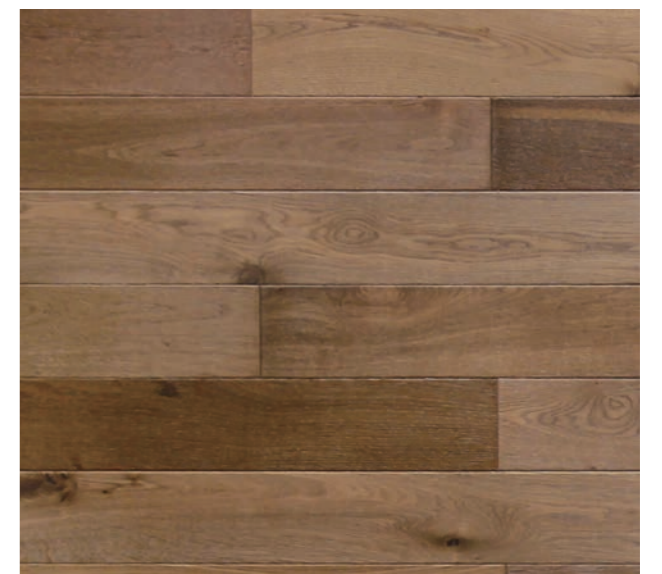
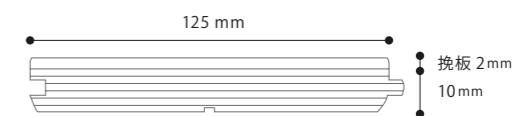





GYRO OAK  
158 ジャイロオーク  
SMOKE スモーク 158 幅



GYRO OAK  
SMOKE 158

ジャイロオーク 158 幅 スモーク

[税込] ¥16,888/ケース ¥9,790 / m<sup>2</sup>

[税抜] ¥15,353/ケース ¥8,900 / m<sup>2</sup>

仕様	<span style="border: 1px solid red; border-radius: 5px; padding: 2px;">床暖房対応</span> <span style="border: 1px solid blue; border-radius: 5px; padding: 2px;">サンプル有</span>
品番	GY-S158-IE-06
厚み×巾×長さ(mm)	15 × 158 × 乱尺
タイプ	三層
塗装	UV 塗装品
入りm <sup>2</sup> /ケース	1.725 m <sup>2</sup> / ケース
特長	燻製加工を施したような、深みのある落ち着いたカラーです。 ブラッシング加工を施しています。

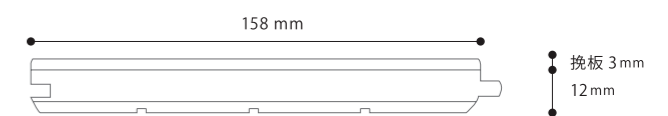





# GYRO OAK 190 ジャイロオーク スモーク 190 幅 SMOKE

## GYRO OAK SMOKE 190

ジャイロオーク 190 幅 スモーク

〔税込〕 ¥20,999/ケース    ¥10,120 / m<sup>2</sup>

〔税抜〕 ¥19,090/ケース    ¥9,200 / m<sup>2</sup>

仕様	<b>新商品</b> <b>床暖房対応</b> <b>サンプル有</b>
品番	GY-S190-IE-44
厚み×巾×長さ(mm)	15 × 190 × 乱尺
タイプ	三層
塗装	UV 塗装品
入りm <sup>2</sup> /ケース	2.075 m <sup>2</sup> /ケース
特長	部分ごとに濃淡のあるコントラストが印象的で、暗くなりすぎないスタイリッシュな雰囲気仕上がります。

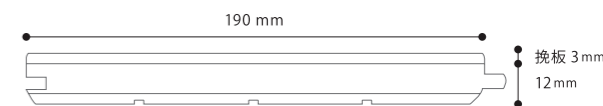





# GYRO OAK 125 ESPRESSO

ジャイロオーク  
エスプレッソ  
125幅



## GYRO OAK ESPRESSO 125

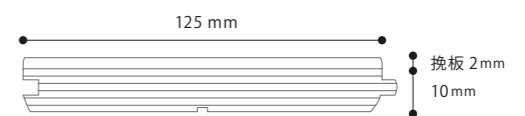

ジャイロオーク 125幅 エスプレッソ

[税込] ¥13,613/ケース ¥7,480/㎡

[税抜] ¥12,376/ケース ¥6,800/㎡

仕様	<span style="background-color: #e91e63; color: white; padding: 2px;">新商品</span> <span style="background-color: #ff9800; color: white; padding: 2px;">床暖房対応</span> <span style="background-color: #00bcd4; color: white; padding: 2px;">サンプル有</span>
品番	GY-E125-IE-42
厚み×巾×長さ(mm)	12×125×乱尺
タイプ	複合
塗装	UV塗装品
入り㎡/ケース	1.820㎡/ケース
特長	味わい深い個性的なグレイッシュブラウン。木の質感はそのまま、木目の主張を抑えた滑らかな仕上がりになっています。

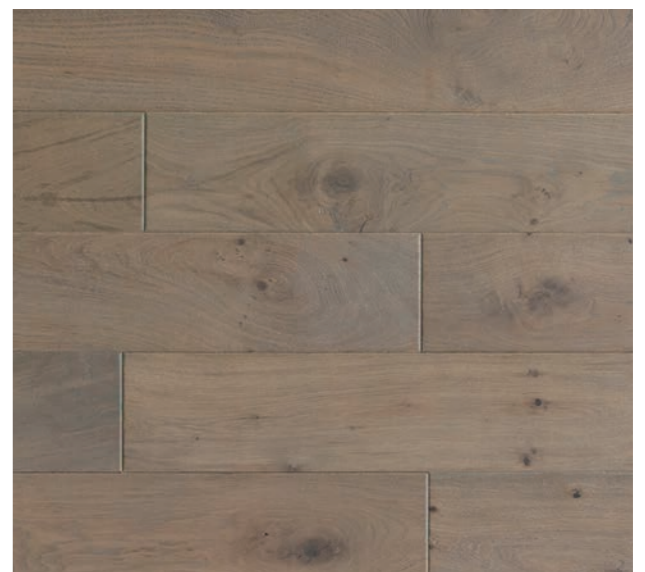



# GYRO OAK 190 MOCHA

ジャイロオーク  
モカ 190 幅

# GYRO OAK MOCHA 190

ジャイロオーク 190 幅 モカ

【税込】 ¥20,999/ケース    ¥10,120 / m<sup>2</sup>  
【税抜】 ¥19,090/ケース    ¥9,200 / m<sup>2</sup>

仕様	<span style="border: 1px solid orange; border-radius: 5px; padding: 2px;">床暖房対応</span> <span style="border: 1px solid blue; border-radius: 5px; padding: 2px;">サンプル有</span>
品番	GY-M190-IE-09
厚み×巾×長さ(mm)	15 × 190 × 乱尺
タイプ	三層
塗装	オイル塗装品
入りm <sup>2</sup> /ケース	2.075 m <sup>2</sup> / ケース
特長	味わい深いダークトーンに、高級感のあるくすみを合わせた色合いの床材。表面にブラッシング加工を施しました。

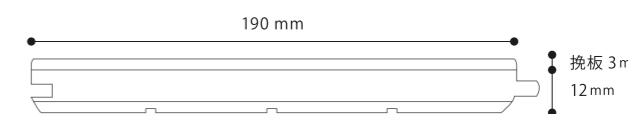



フローリング 三層・複合



# GYRO OAK 158 R GREY

ジャイロオーク  
158幅  
アールグレイ

フローリング 三層・複合



# GYRO OAK R GREY 158

ジャイロオーク 158幅 アールグレイ

[税込] ¥16,888/ケース ¥9,790/㎡

[税抜] ¥15,353/ケース ¥8,900/㎡

仕様	床暖房対応 サンプル有
品番	GY-RG158-IE-17
厚み×巾×長さ(mm)	15×158×乱尺
タイプ	三層
塗装	UV 塗装品
入り㎡/ケース	1.725㎡/ケース
特長	優しい木目と無機質なグレイが調和して生み出す高級感は一見無二のもの。個性的なグレイ色にこだわりました。

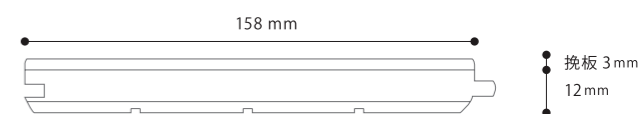





# GYRO OAK 190 SBLEND

ジャイロオーク  
エスブレンド190幅

# GYRO OAK S BLEND 190

ジャイロオーク 190幅 エスブレンド

[税込] ¥17,119/ケース ¥8,250/㎡

[税抜] ¥15,563/ケース ¥7,500/㎡

仕様	床暖房対応 サンプル有 在庫限定品
品番	GY-SB190-IE-19
厚み×巾×長さ(mm)	15×190×乱尺
タイプ	三層
塗装	UV塗装品
入り㎡/ケース	2.075㎡/ケース
特長	木本来が持つ自然の素材感そのままに、様々な色を混ぜ合わせた見ごたえのあるパッチワーク風に仕上げています。

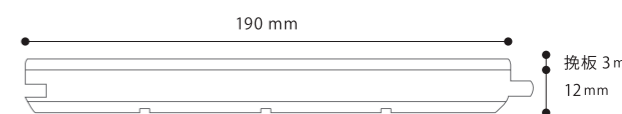





# GYRO OAK 240 MONSTER

ジャイロオーク  
モンスター 240幅

## GYRO OAK MONSTER 240

ジャイロオーク モンスター 240幅

〔税込〕 ¥22,484/ケース    ¥12,870/㎡

〔税抜〕 ¥20,440/ケース    ¥11,700/㎡

仕様	床暖房対応    サンプル有
品番	GY-MN240-IE-18
厚み×巾×長さ(mm)	18×240×乱尺
タイプ	三層
塗装	UV 塗装品
入り㎡/ケース	1.747 ㎡/ケース
特長	モンスターの名に恥じない特大サイズの床材は、空間に ずっしりとした重量感を与えます。

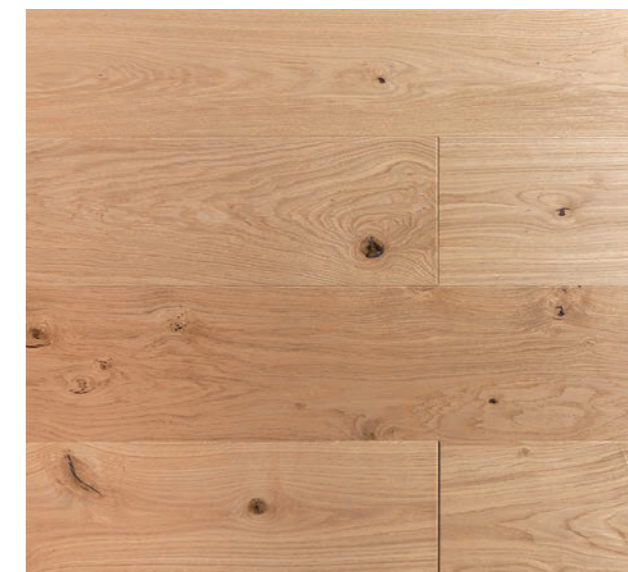
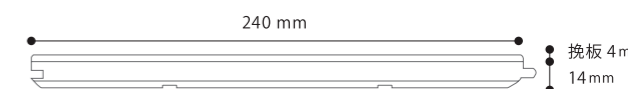
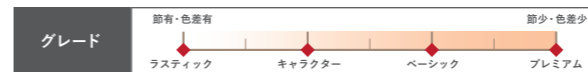





# GYRO OAK 305 ジャイロオーク モンスター 305幅 MONSTER



## GYRO OAK MONSTER 305

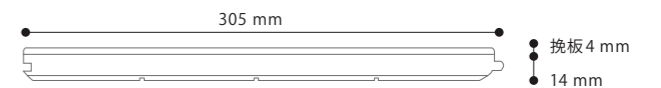

ジャイロオーク モンスター 305 幅

〔税込〕 ¥33,699/ケース    ¥15,180 / m<sup>2</sup>

〔税抜〕 ¥30,636/ケース    ¥13,800 / m<sup>2</sup>

仕様	<span style="border: 1px solid orange; border-radius: 5px; padding: 2px;">床暖房対応</span> <span style="border: 1px solid blue; border-radius: 5px; padding: 2px;">サンプル有</span>
品番	GY-MN305-IE-31
厚み×巾×長さ(mm)	18 × 305 × 乱尺 (入荷時期により OPC 仕様となる場合がございます)
タイプ	三層
塗装	UV 塗装品
入りm <sup>2</sup> /ケース	2.220 m <sup>2</sup> / ケース
特長	圧倒的な存在感を持つ幅 305mm の床材。住宅だけでなく店舗などに使用することで空間の雰囲気が見違えます。







# GYRO OAK CROSS

ジャイロオーク クロス

# GYRO OAK CROSS

ジャイロオーククロス

〔税込〕 ¥21,450/ケース    ¥14,300/㎡  
〔税抜〕 ¥19,500/ケース    ¥13,000/㎡

仕様	<span style="background-color: #e91e63; color: white; padding: 2px;">新商品</span> <span style="background-color: #ff9800; color: white; padding: 2px;">床暖房対応</span> <span style="background-color: #00bcd4; color: white; padding: 2px;">サンプル有</span>
品番	GY-CR250-IE-45
厚み×巾×長さ(mm)	15 × 250 × 500
タイプ	複合
塗装	UV 塗装品
入り㎡/ケース	1.50 ㎡ / ケース
特長	床材の交差で生まれるV字型の模様が美しいヘリンボーンを250mmの大判サイズに仕上げました。

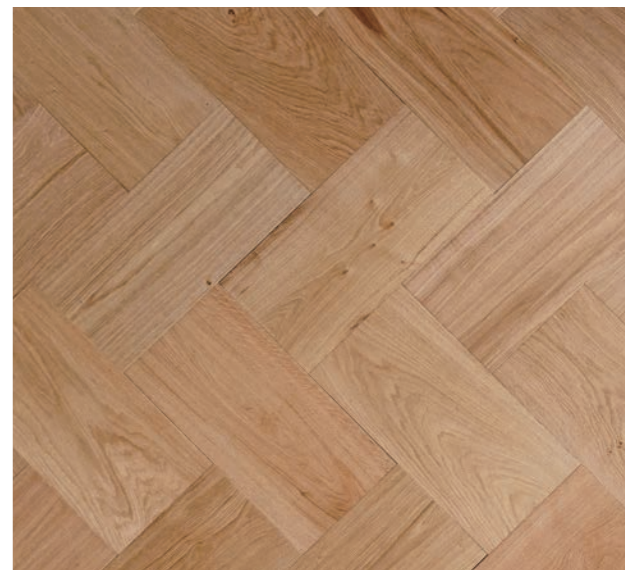
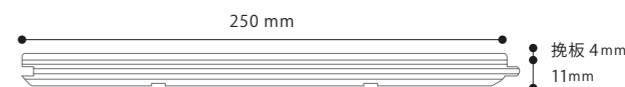





※写真はオイルクリア塗装を施しています

# GYRO OAK FRENCH HERRINGBONE

ジャイロオーク フレンチヘリンボーン

【税込】 ¥28,723/ケース    ¥14,080/㎡

【税抜】 ¥26,112/ケース    ¥12,800/㎡

仕様	塗装対応 <input checked="" type="checkbox"/> 床暖房対応 <input checked="" type="checkbox"/> サンプル有 <input checked="" type="checkbox"/>
品番	GYC-H305-IE-12
厚み×巾×長さ(mm)	15×305×1672 貼り60°
タイプ	三層
塗装	無塗装
入り㎡/ケース	2.04㎡/ケース
特長	空間に奥行きを生む、スマートでモダンな佇まい。斜め60度のデザインはハンガリアンと呼ばれることもあります。

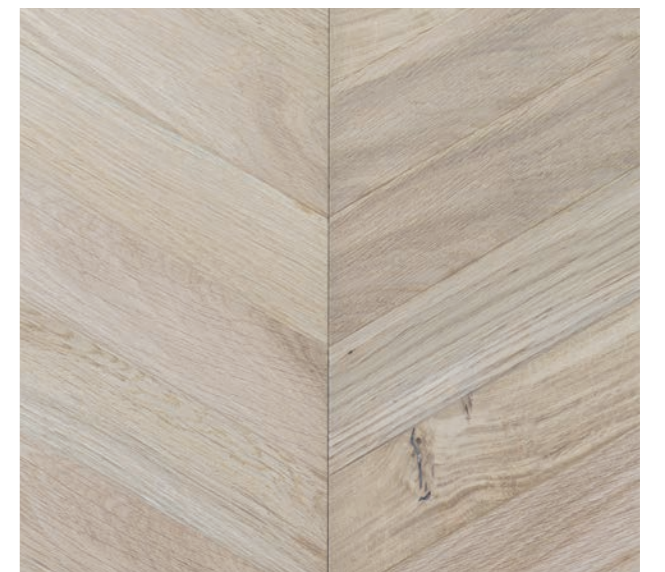
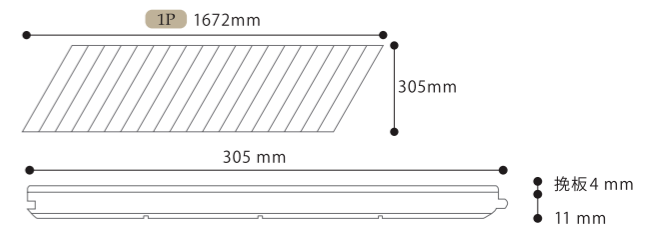

# GYRO OAK FRENCH HERRING BONE

ジャイロオーク フレンチヘリンボーン

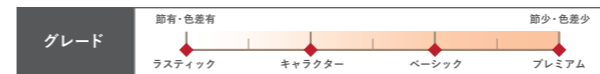





# GYRO OAK SCHOOL PARQUET

ジャイロオーク スクールパーケット



※写真はオイルクリア塗装を施しています

## GYRO OAK SCHOOL PARQUET

ジャイロオーク スクールパーケット

[税込] ¥19,819/ケース ¥11,990/㎡  
[税抜] ¥18,018/ケース ¥10,900/㎡

仕様	塗装対応 <input checked="" type="checkbox"/> 床暖房対応 <input checked="" type="checkbox"/> サンプル有 <input checked="" type="checkbox"/>
品番	GY-PQ330-IE-01
厚み×巾×長さ(mm)	15×303×1818
タイプ	複合
塗装	無塗装
入り㎡/ケース	1.653㎡/ケース
特長	バラエティ豊かな表情の材を組み合わせたパーケットフロアリング。美しく規則性のある並びは広い空間にも最適です。

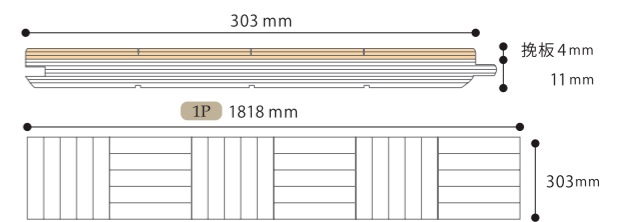



フローリング三層・複合



# GYRO OAK SHARP

ジャイロオーク シャープ



フローリング三層・複合

※写真はオイルクリア塗装を施しています

## GYRO OAK SHARP

ジャイロオークシャープ

[税込] ¥17,462/ケース    ¥13,970/㎡

[税抜] ¥15,875/ケース    ¥12,700/㎡

仕様	<b>新商品</b> 塗装対応 床暖房対応 サンプル有
品番	GY-SH560-IE-43
厚み×巾×長さ(mm)	15 × 560 × 560
タイプ	複合
塗装	無塗装
入り㎡/ケース	1.25 ㎡ / ケース
特長	20mm幅を張り合わせた独特のパーケットフローリング。デザイン性の高さで一味違った空間に仕上がります。



施工パターン ..... P197 »

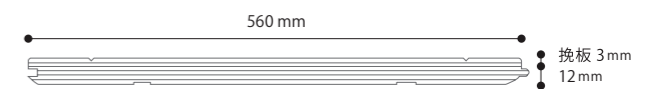
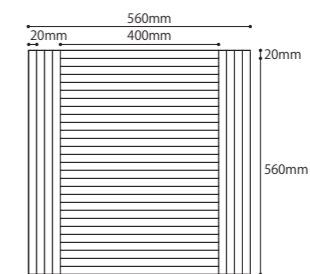





# GYRO OAK PIANO

ジャイロオークピアノ

# GYRO OAK PIANO

ジャイロオークピアノ

[税込] ¥19,725/ケース    ¥15,730/㎡

[税抜] ¥17,932/ケース    ¥14,300/㎡

仕様	<span style="background-color: red; color: white; padding: 2px;">新商品</span> <span style="background-color: black; color: white; padding: 2px;">塗装対応</span> <span style="background-color: orange; color: white; padding: 2px;">床暖房対応</span> <span style="border: 1px solid black; padding: 2px;">サンプル有</span>
品番	GY-PI560-IE-47
厚み×巾×長さ(mm)	15 × 560 × 560
タイプ	複合
塗装	無塗装
入り㎡/ケース	1.254 ㎡ / ケース
特長	20mm 幅を張り合わせたバケットフロアリング。鍵盤を彷彿とさせるような木の連なりが高いデザイン性を演出します。



施工パターン ..... **P197** »

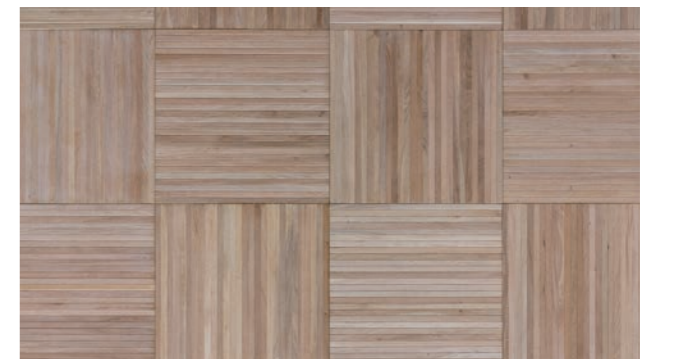
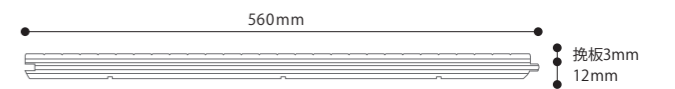
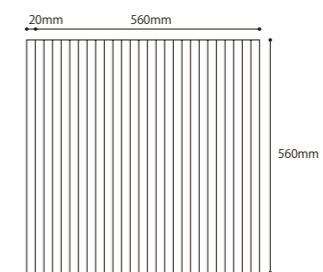





# GYRO OAK 90 CRASH

ジャイロオーク  
クラッシュ 90幅



## GYRO OAK CRASH 90

ジャイロオーク 90幅 クラッシュ

[税込] ¥17,117/ケース    ¥10,010/㎡  
[税抜] ¥15,561/ケース    ¥9,100/㎡

仕様	<span style="border: 1px solid orange; border-radius: 5px; padding: 2px;">床暖房対応</span> <span style="border: 1px solid blue; border-radius: 5px; padding: 2px;">サンプル有</span>
品番	GY-C90-IE-15
厚み×巾×長さ(mm)	15×90×乱尺
タイプ	三層
塗装	UV 塗装品
入り㎡/ケース	1.710㎡/ケース
特長	細かなブラッシング加工を施し、自然の質感を再現した床材。 どんな部屋の広さにも合わせやすい90幅サイズです。

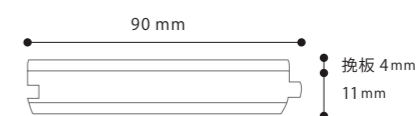





# GYRO OAK 190 JUNK

ジャイロオーク  
ジャンク 190幅



# GYRO OAK JUNK 190

ジャイロオーク 190幅 ジャンク

[税込] ¥17,472/ケース ¥9,680/㎡

[税抜] ¥15,884/ケース ¥8,800/㎡

仕様	<input checked="" type="checkbox"/> 塗装対応 <input checked="" type="checkbox"/> 床暖房対応 <input type="checkbox"/> サンプル有
品番	GY-J190-IE-14
厚み×巾×長さ(mm)	14・15・16×190×乱尺
タイプ	三層
塗装	無塗装品
入り㎡/ケース	1.805㎡/ケース
特長	高低差をつけた粗材の表面に粗い研磨跡を残しました。 オークの固さを活かした大胆な床材です。

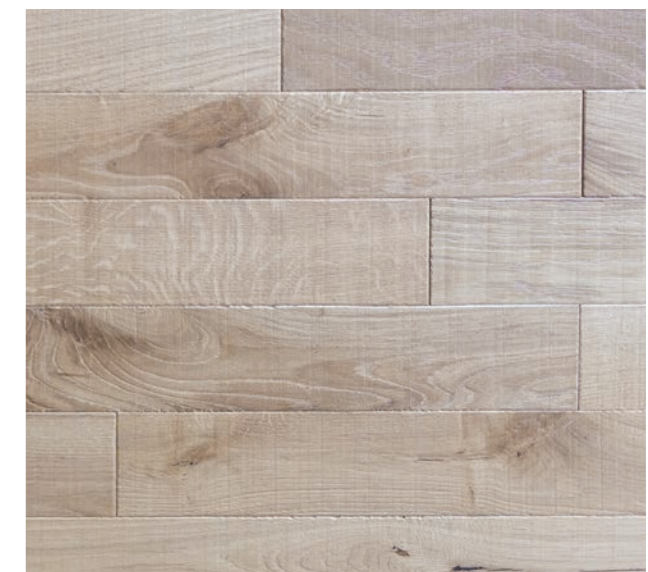





# GYRO OAK 190 RUSTIC

ジャイロオーク  
ラスティック190幅

## GYRO OAK RUSTIC 190

ジャイロオーク 190幅 ラスティック

[税込] ¥26,447/ケース ¥12,210/㎡

[税抜] ¥24,043/ケース ¥11,100/㎡

仕様	<span style="border: 1px solid orange; border-radius: 5px; padding: 2px;">床暖房対応</span> <span style="border: 1px solid blue; border-radius: 5px; padding: 2px;">サンプル有</span>
品番	GY-R190-IE-16
厚み×巾×長さ(mm)	15 × 190 × 乱尺
タイプ	三層
塗装	UV 塗装品
入り㎡/ケース	2.166 ㎡/ケース
特長	無骨で純粋な粗さを残した趣ある仕上げの床材。木が持つ本来の表情をそのまま味わえるため、インパクトも十分です。







# GYRO OAK ZOID

ジャイロオーク ゾイド

## GYRO OAK ZOID

ジャイロオーク ゾイド

〔税込〕 ¥17,402/ケース    ¥15,400 / m<sup>2</sup>

〔税抜〕 ¥15,820/ケース    ¥14,000 / m<sup>2</sup>

仕様	<b>新商品</b> <b>床暖房対応</b> <b>サンプル有</b>
品番	GY-Z190-IE-48
厚み×巾×長さ(mm)	15 × 190/120 × 910
タイプ	複合
塗装	UV 塗装品
入りm <sup>2</sup> /ケース	1.130 m <sup>2</sup> / ケース
特長	2ピースを貼り合わせると長方形になり、リズム感のある床に仕上がります。型にはまらないデザインがお好みの方におすすめ。

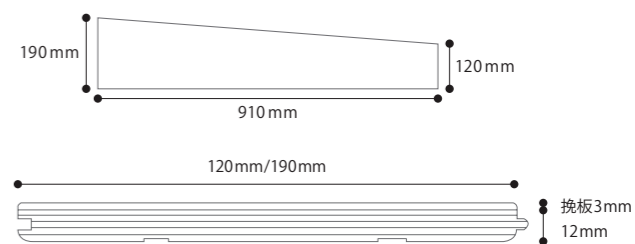





# LUSH WALNUT 125

ラッシュウォルナット 125幅



## LUSH WALNUT 125

ラッシュウォルナット 125幅

[税込] ¥18,218/ケース    ¥10,010/㎡  
[税抜] ¥16,562/ケース    ¥9,100/㎡

仕様	<span style="border: 1px solid orange; border-radius: 5px; padding: 2px;">床暖房対応</span> <span style="border: 1px solid blue; border-radius: 5px; padding: 2px;">サンプル有</span>
品番	LW-UV125-IE-29
厚み×巾×長さ(mm)	12 × 125 × 乱尺
タイプ	複合
塗装	UV 塗装品
入り㎡/ケース	1.820 ㎡/ケース
特長	大人心をくすぐる魅惑のマーブル。クラシカルにもモダンにも合わせやすい落ち着いた色味が特徴。

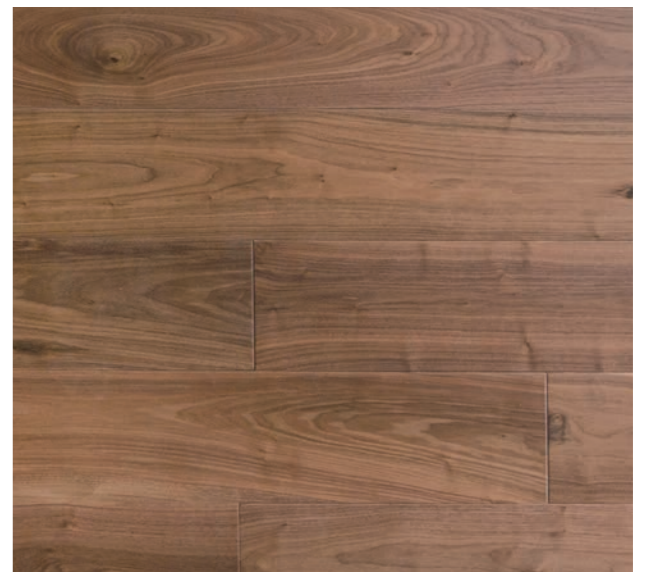
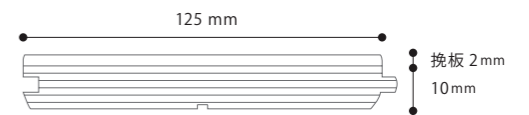





# LUSH WALNUT 190

ラッシュウォルナット  
190幅



# LUSH WALNUT 190

ラッシュウォルナット 190幅

[税込] ¥29,672/ケース    ¥14,300 / m<sup>2</sup>  
 [税抜] ¥26,975/ケース    ¥13,000 / m<sup>2</sup>

仕様	<span style="border: 1px solid orange; border-radius: 5px; padding: 2px;">床暖房対応</span> <span style="border: 1px solid blue; border-radius: 5px; padding: 2px;">サンプル有</span>
品番	LW-UV190-IE-30
厚み×巾×長さ(mm)	15 × 190 × 乱尺
タイプ	三層
塗装	UV 塗装品
入りm <sup>2</sup> /ケース	2.075 m <sup>2</sup> / ケース
特長	最高級の銘木の呼び名に恥じない重厚感と大人の雰囲気 兼ねそろえた使いやすい木材です。

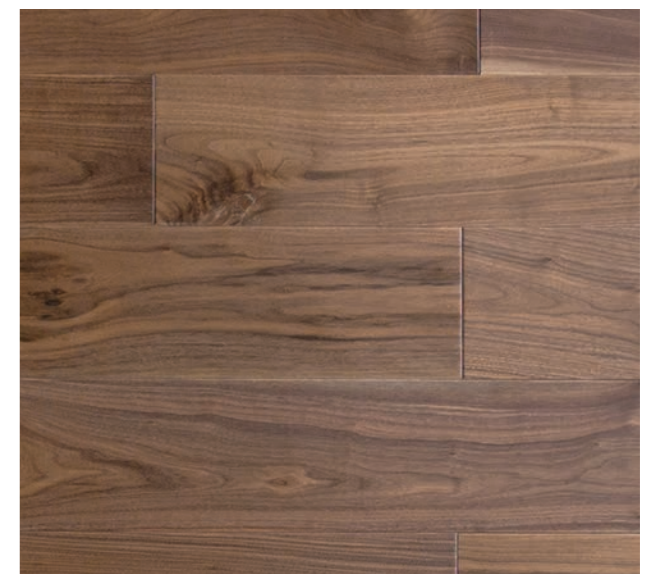
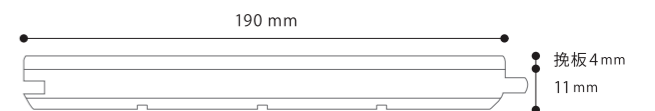



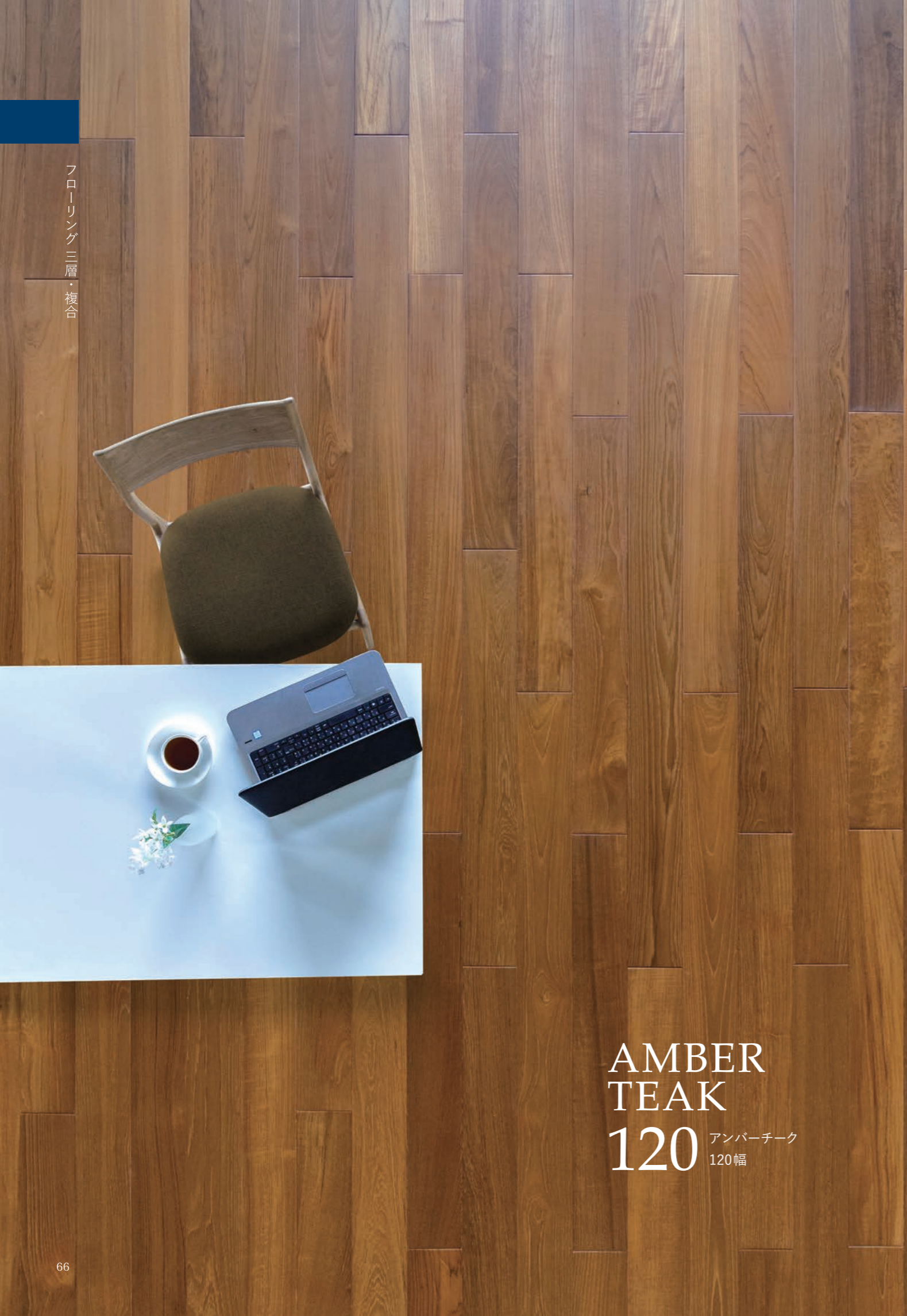

# AMBER TEAK 120

アンバーチーク  
120幅



## AMBER TEAK 120

アンバーチーク120幅

〔税込〕 ¥20,029/ケース    ¥15,290 / m<sup>2</sup>

〔税抜〕 ¥18,209/ケース    ¥13,900 / m<sup>2</sup>

仕様	<span style="color: red;">■ 新商品</span> <span style="color: orange;">■ 床暖房対応</span> <span style="color: blue;">■ サンプル有</span>
品番	TF-U1820-UV-IE-46
厚み×巾×長さ(mm)	15 × 120 × 乱尺
タイプ	複合
塗装	UV 塗装品
入りm <sup>2</sup> /ケース	1.310 m <sup>2</sup> /ケース
特長	優美な重厚感を演出するチークの複合フローリング。しっとりなめらかな質感と深い色味のコントラストが魅力的。

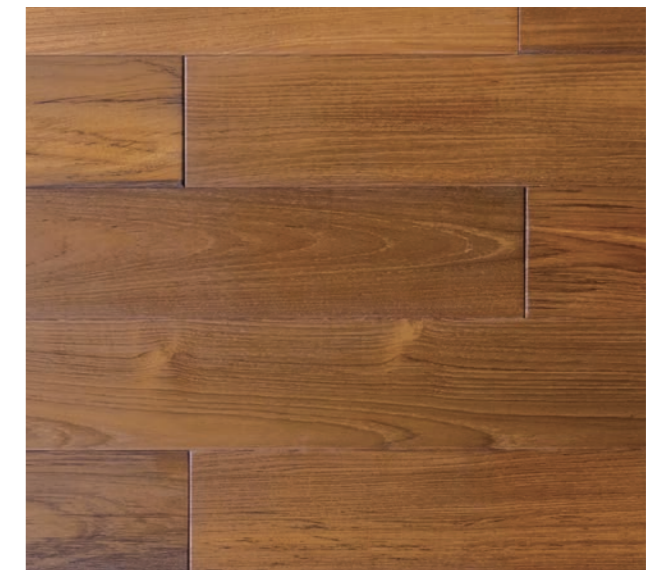
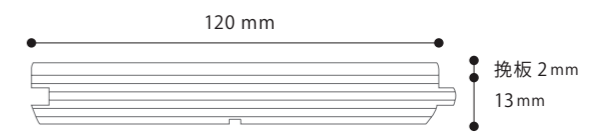





# AMBER TEAK SCHOOL PARQUET

アンバーチーク スクールパーケット

# AMBER TEAK SCHOOL PARQUET

アンバーチーク スクールパーケット

【税込】¥25,092/ケース ¥15,180/㎡  
【税抜】¥22,811/ケース ¥13,800/㎡

仕様	<span style="background-color: #e91e63; color: white; padding: 2px;">新商品</span> <span style="background-color: #ff9800; color: white; padding: 2px;">床暖房対応</span> <span style="background-color: #00bcd4; color: white; padding: 2px;">サンプル有</span>
品番	TF-PQ303-UV-IE-47
厚み×巾×長さ(mm)	15×303×1818
タイプ	複合
塗装	UV 塗装品
入り㎡/ケース	1.653㎡/ケース
特長	滑らかな肌触りと濃褐色の色幅が美しいチーク。連結タイプのため手間をかけずにひと味違った空間が楽しめます。

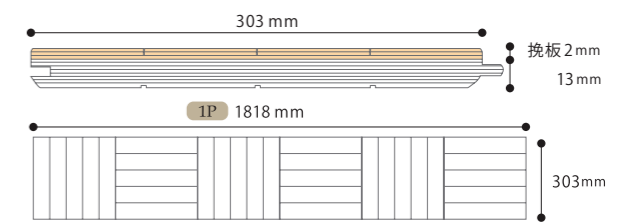





# FRENCH ZELKOVA

## 190 フレンチゼルコバ 190幅

# FRENCH ZELKOVA 190

フレンチゼルコバ 190幅

[税込] ¥19,855/ケース    ¥11,000/㎡  
[税抜] ¥18,050/ケース    ¥10,000/㎡

仕様	<span style="border: 1px solid orange; border-radius: 5px; padding: 2px;">床暖房対応</span> <span style="border: 1px solid blue; border-radius: 5px; padding: 2px;">サンプル有</span>
品番	GY-FZ190-IE-41
厚み×巾×長さ(mm)	15 × 190 × 乱尺
タイプ	三層
塗装	UV 塗装品
入り㎡/ケース	1.805 ㎡/ケース
特長	UV 塗装を施した樺の床材。 部屋を明るく、開放感のある印象へと導きます。

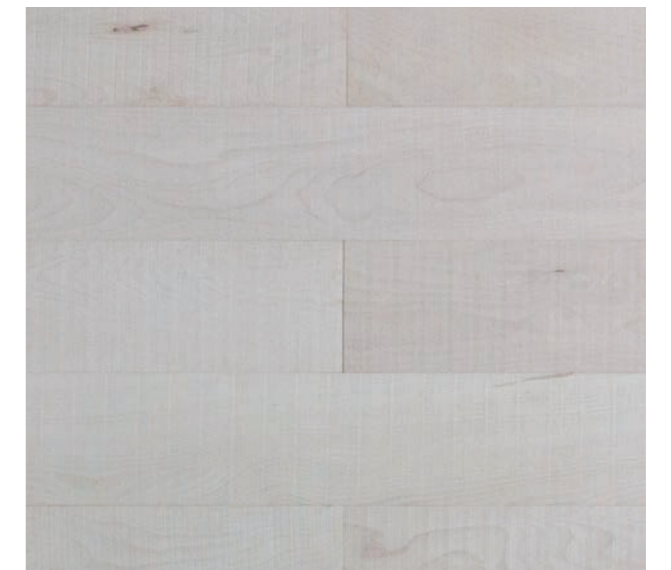
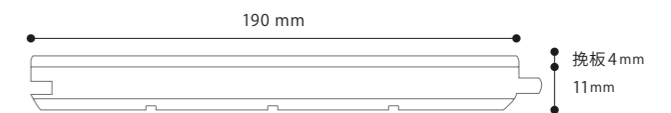





## 無垢フローリング

### 経年変化で増す“味わい”

天然木 100%、他の木材を混ぜずに無垢材のみを使用した床材です。自然塗料仕上げのものは天然木独特の芳香が漂います。木そのものの風合いや温もり、また、経年変化により長い時間をかけて味わい深さを増し、すこしずつ変わりゆく表情を楽しむこともできます。定期的なメンテナンスが必要になりますが、他の素材には出せない独特の色・ツヤは無垢材ならではのものです。

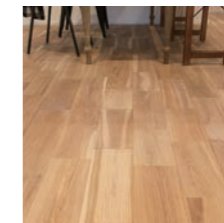

#### ■ 天然木の質感を感じる

複合フローリングと違い、1つの木材のみで構成された無垢フローリングは足裏で触れたときの感触が別格。木の種類による硬さや柔らかさの違いを余すところなく味わえます。

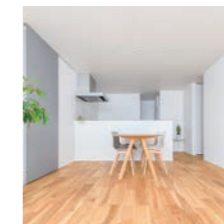

#### ■ 心地よい暮らし作り

木材のもつ調湿作用は、空気が乾燥しているときは木材の中にため込んだ水分を放出し、逆に湿度が高い時は空気中の水分を吸収する働きのこと。これによりジメジメする梅雨の時期や乾燥する冬でも一定の湿度を保ち、部屋の快適性を自然の力で整えます。



#### ■ 愛情をもって永く育てていく

無垢材は柔らかく傷つきやすい、割れや反りが起こりやすく汚れがつきやすいなどのデメリットもあります。定期的なメンテナンスは必要ですが、欠かさずお手入れをすることで使い込むほどに味が深まる独特の風合いは他の素材には出せない唯一のものです。

### 無垢木材の選び方

天然木は樹種によって色味や木目が異なります。好みに合った木材で理想の空間作りをお楽しみください。

**色味** / 木本来が持つ色味のバリエーションは様々。塗装前でも大きな違いがあります。

[中間色] オーク、パイン

[濃いめ] チーク、チェリー

[赤身と白太差の激しいもの] アカシア、カバ

**堅さ** / 柔らかい木は足腰にやさしく、堅い木は傷に強い特徴をそれぞれ持っています。

[柔らかい] パイン

[普通] チェリー、チーク

[堅い] アカシア、オーク、カバ

**木目** / 木目によって空間の雰囲気は大きく左右されます。木目がはっきりとしたものは木が主張された空間、木目がおとなしいものは落ち着いた空間の印象が変化します。

[木目がはっきりした材] オーク、アカシア、チーク

[木目がおとなしい材] カバ





# TEAK 90

チーク ユニ 90 幅

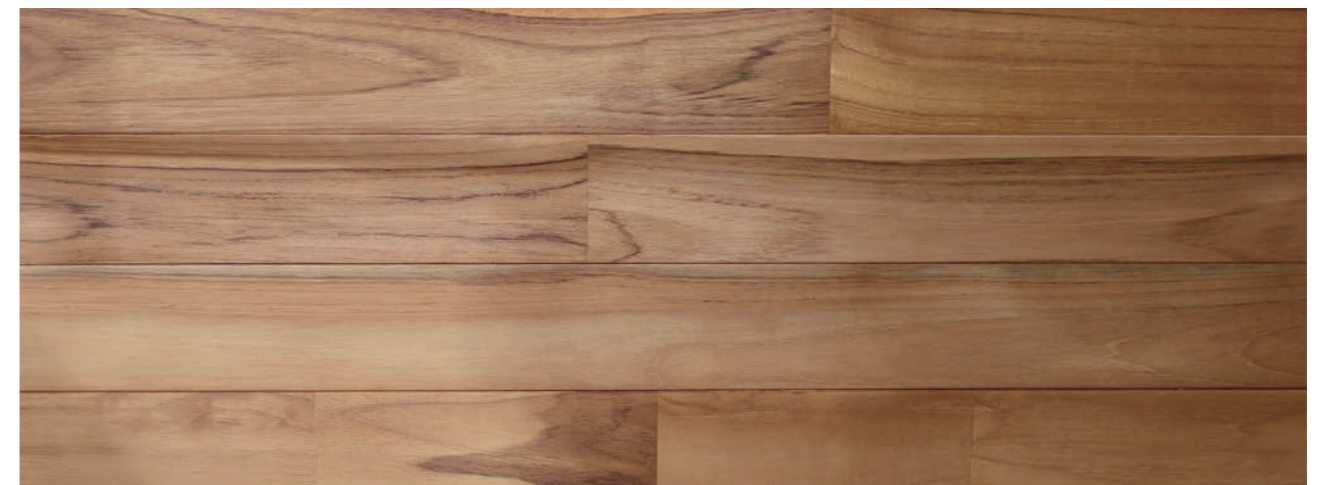

# TEAK 90

チーク ユニ 90 幅

[税込] ¥21,648/ケース    ¥13,200 / m<sup>2</sup>

[税抜] ¥19,680/ケース    ¥12,000 / m<sup>2</sup>

仕様	サンプル有
品番	ADT-U90-OK
厚み×巾×長さ (mm)	12 × 90 × 1820
タイプ	無垢
塗装	オイルクリア塗装品
入りm <sup>2</sup> /ケース	1.64 m <sup>2</sup> / ケース
特長	世界3大銘木の一つに数えられる、世界中で人気を誇る木材。 経年変化により深く味わい深い色合いに変化していきます。







TEAK  
HERRING  
BONE 60  
チークヘリンボーン60幅

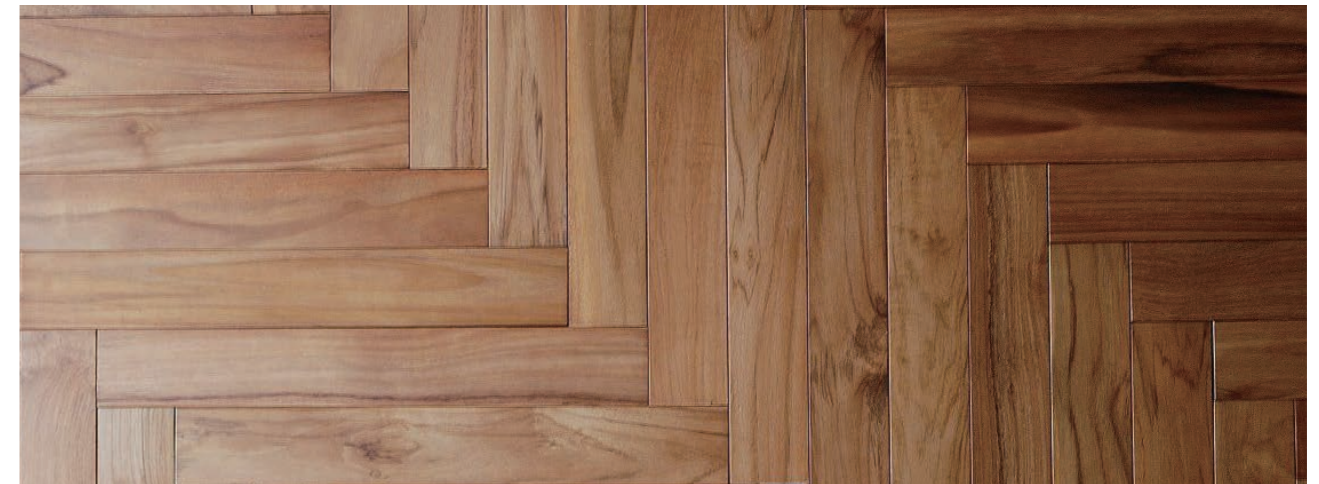

TEAK  
HERRINGBONE 60

チークヘリンボーン60幅

[税込] ¥21,467/ケース ¥13,090/㎡

[税抜] ¥19,516/ケース ¥11,900/㎡

仕様	サンプル有
品番	ADC-H60-OK
厚み×巾×長さ (mm)	12×60×420
タイプ	無垢
塗装	オイルクリア塗装品
入り㎡/ケース	1.64㎡/ケース
特長	古来より人気の高い貼り方です。多彩な表情を魅せる木目と、明るめの色調が絶妙なヴィンテージ感を生み出します。







TEAK  
PARQUET  
300 チーク パーケット  
300 幅

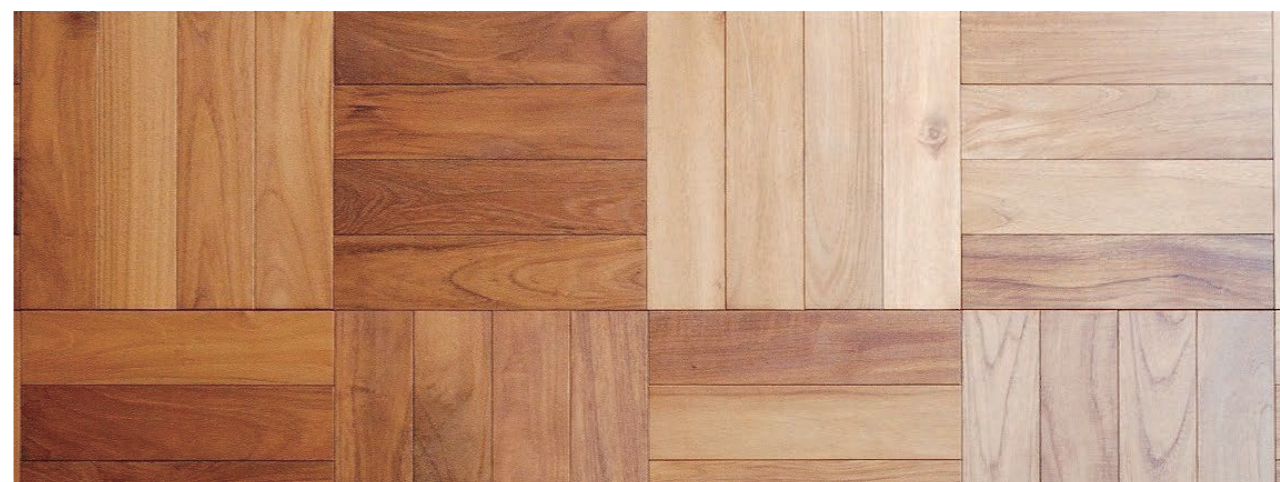

# TEAK PARQUET 300

チーク パーケット 300 幅

[税込] ¥25,126/ケース ¥15,510/㎡

[税抜] ¥22,842/ケース ¥14,100/㎡

仕様	サンプル有
品番	ADT-P280-OK
厚み×巾×長さ (mm)	15 × 300 × 300
タイプ	無垢
塗装	オイルクリア塗装品
入り㎡/ケース	1.62㎡/ケース
特長	正方形の形にカットされた、寄木タイプのフローリング。 滑らかで肌触りがよいチーク材は木の宝石と呼ばれることも。



カルブと呼ばれるクッション性ゴムを底面に取り付けているので、コンクリートヘボンドでの直貼りが可能です。







# ACACIA 120

アカシア ユニ  
120 幅



## ACACIA 120 NATURAL

アカシア ナチュラル ユニ 120 幅

[税込] ¥15,137/ケース ¥9,900/㎡

[税抜] ¥13,761/ケース ¥9,000/㎡

仕様	<a href="#">サンプル有</a>
品番	AK-U120-S-OK
サイズ	15 × 120 × 1820
タイプ	無垢
塗装	オイルクリア塗装品
入り㎡/ケース	1.529 ㎡ / ケース
特長	渦巻く模様とまっすぐな木目が入り混じった材。色の主張が比較的控えめなので、落ち着いた空間づくりには最適。



## ACACIA 120 RUSTIC

アカシア ラスティック ユニ 120 幅

[税込] ¥13,960/ケース ¥9,130/㎡

[税抜] ¥12,691/ケース ¥8,300/㎡

仕様	<a href="#">サンプル有</a>
品番	AK-U120-N-OK
サイズ	15 × 120 × 1820
タイプ	無垢
塗装	オイルクリア塗装品
入り㎡/ケース	1.529 ㎡ / ケース







# OAK UNI 150

オークユニ 150 幅

※写真はフローリングに塗装を施しています



# OAK UNI 150

オーク ユニ ラスティック 150 幅

[税込] ¥15,676/ケース ¥9,570/㎡

[税抜] ¥14,251/ケース ¥8,700/㎡

仕様	塗装対応 サンプル有
品番	OAKR-U150-BC-M
厚み×巾×長さ (mm)	15 × 150 × 1820
タイプ	無垢
塗装	無塗装
入り㎡/ケース	1.638 ㎡ / ケース
特長	優れた耐久性と重厚感ある木材です。古くから世界各地で愛されており、床板や家具など幅広い用途で使われています。







# OAK 乱尺 150

オーク 150 幅

※写真はフローリングに塗装を施しています

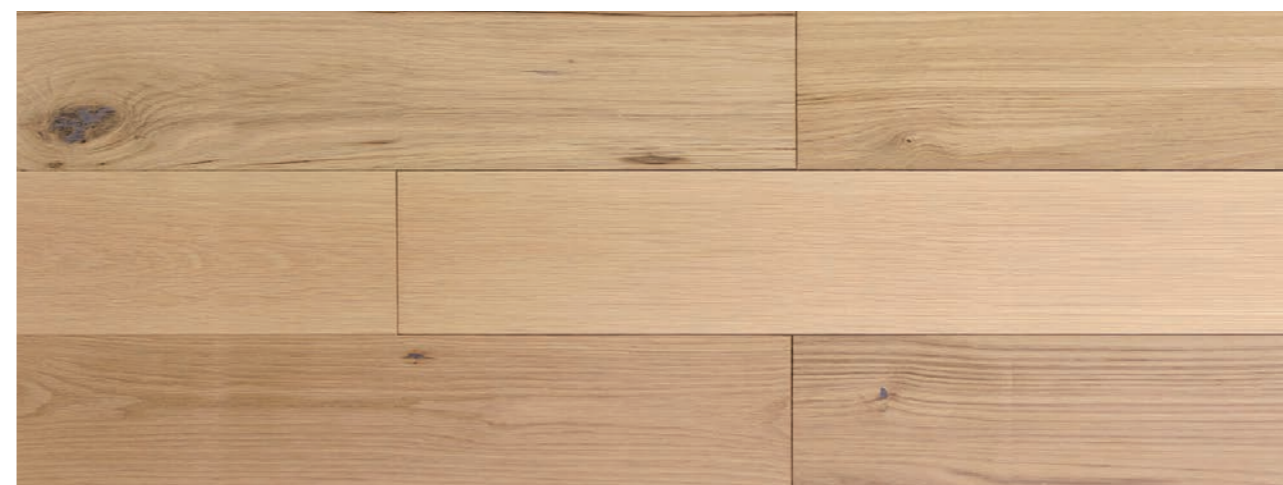

# OAK 150 乱尺

オーク 乱尺 ラスティック 150 幅

[税込] ¥15,147/ケース    ¥9,350/㎡

[税抜] ¥13,770/ケース    ¥8,500/㎡

仕様	塗装対応 <span>サンプル有</span>
品番	OAKR-R150-R-M
厚み×巾×長さ (mm)	15 × 150 × 乱尺
タイプ	無垢
塗装	無塗装
入り㎡/ケース	1.62㎡ / ケース
特長	人気のオーク材の乱尺貼りです。隣り合う材の色味の違いや様々な表情をより一層見た目で感じ、お楽しみいただけます。







# BORDEAUX PINE 120

ポルドーパイン  
120 幅

※写真はフローリングに塗装を施しています



# BORDEAUX PINE 120

ポルドーパイン 120 幅

[税込] ¥13,960/ケース    ¥9,130/㎡

[税抜] ¥12,691/ケース    ¥8,300/㎡

仕様	塗装対応    サンプル有
品番	BPI-U120-N-M
厚み×巾×長さ (mm)	15 × 120 × 1820
タイプ	無垢
塗装	無塗装
入り㎡/ケース	1.529 ㎡ / ケース
特長	はっきりとした木目や節が美しさを演出。他のパイン材に比べしっかりといるので、歩いた時の感触の良さが魅力的。







RED  
PINE  
135 レッドパイン  
135 幅

※写真はフローリングに塗装を施しています



# RED PINE 135

レッドパイン 135 幅

[税込] ¥8,780/ケース    ¥5,956/㎡

[税抜] ¥7,982/ケース    ¥5,415/㎡

仕様	塗装対応 <span>サンプル有</span>
品番	TRP-ST135-M
厚み×巾×長さ (mm)	15 × 135 × 1820
タイプ	無垢
塗装	無塗装
入り㎡/ケース	1.474 ㎡ / ケース
特長	柔らかな質感とナチュラルな風合いが魅力。優れた蓄熱性と空気を多く含んだ特有の弾性を、素足で感じてください。





フローリング 無垢



# BIRCH 120

カバ  
120幅

フローリング 無垢



# BIRCH 120

カバ 120 幅

[税込] ¥16,482/ケース    ¥10,780/㎡

[税抜] ¥14,984/ケース    ¥9,800/㎡

仕様	塗装対応 <span style="border: 1px solid black; border-radius: 5px; padding: 2px;">サンプル有</span>
品番	TWB-BC120-M
厚み×巾×長さ (mm)	15 × 120 × 910
タイプ	無垢
塗装	無塗装
入り㎡/ケース	1.529 ㎡ / ケース
特長	緻密な木肌でやや硬質なフローリング材。ナチュラルテイストやシンプルを求めるシーンにはうってつけ。

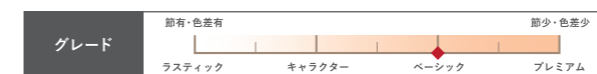



# 内装建材

## ELEMENT

上框	96
窓枠	98
笠木〔薄壁用・大壁用〕	100
階段	102
ウッドパネル	108
ウッドボード	114
カウンター天板	128
アイアン脚	130
ランマ窓	131

### グレード



### カタログ表記について

◆で示しているグレードが1ケース内に含まれています。

<b>プレミアム</b> (Aグレード)	節や辺材、変色部分を選別して取り除いたグレードです。
<b>ベーシック</b> (Bグレード)	キャラクターよりも節や色差が少なく、辺材が含まれるものです。
<b>キャラクター</b> (Cグレード)	小さな節やかすり傷、色差がみられるグレードです。辺材を含みます。
<b>ラスティック</b> (Dグレード)	大きな節や色差などがあるグレードです。節などの補修なども多くあります。

### 別途塗装品について

**塗装対応** 左記のアイコンが記載されている商品は、下記種類より別途塗装が選べいただけます。

※塗装品の納期につきましては、ご注文をいただいてから国内工場にて塗装いたしますので、約2週間程度かかります。  
※別途塗装オプション価格が必要となります。価格は商品ごとに異なります。

### 塗装品名

オイルクリア塗装

ウレタンクリア塗装 (150% 消し)

自然塗料 (指定カラー 7色)



アールグレイ

ウレタン着色塗装 (150% 消し) (指定カラー 1色)



エスプレッソ

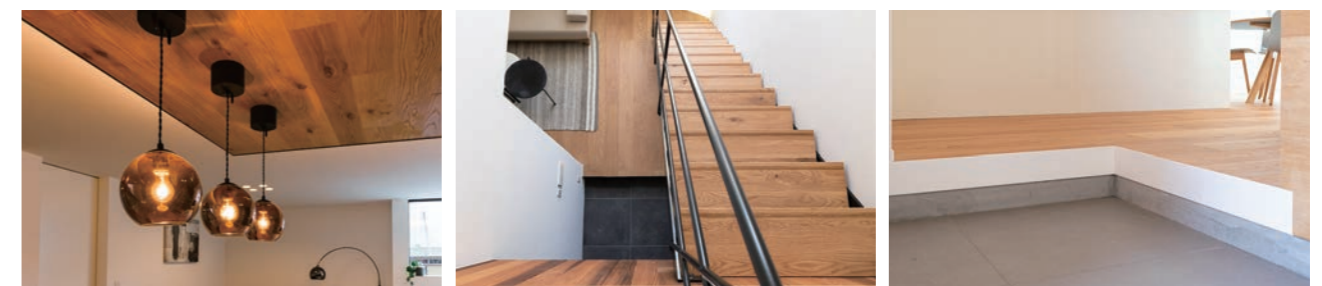



# 内装建材の種類

インテリアをより一層美しくするためには、細部にまでこだわることが大切です。ie-monでは、内装建材など各部材をひとつひとつ家具のようなこだわりを持って作っています。あまり普段は気にして見ることがない階段材や部材の仕上げにこだわること、インテリアをワンランク上のグレードに引き上げることができます。

内装建材



## 上框

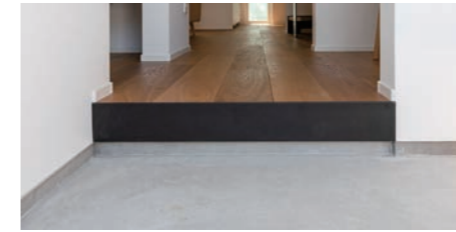

上框は玄関や勝手口などの段差がある個所で主に土間から床に上がる部分のこと。室内の床材・床下地などの切断面を隠す役割を果たしています。

## 笠木〔薄壁用・大壁用〕



階段の手すり状の壁の上部や腰壁の上部に取付ける部材のこと。壁の厚みに応じて薄壁用、大壁用の2種類のサイズからお選びいただけます。

## ウッドパネル



自然素材の表情や素材感で壁や天井などを飾るパネル材です。天然木だからこそ実現できるワンランク上の空間を演出します。

## カウンター天板

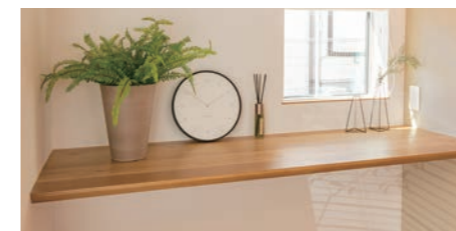

天然木を活かしたカウンター材。キッチンや洗面、書斎等のスタディスペース他、使い方次第であらゆる場所に採用いただけます。ie-monオリジナルのアイアン脚と合わせての施工もおすすめ。

## 窓枠



サッシを納めるための部屋内側の枠のこと。インテリアをすっきりと魅せるため、ie-monの窓枠は三方に窓枠を設けない下枠だけの仕様となっています。

## 階段

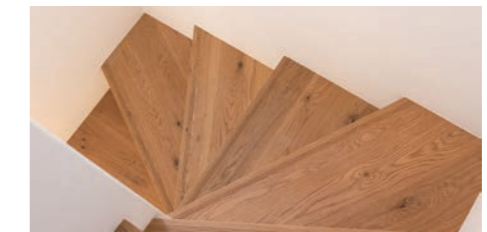

2階建て以上のお住まいには必ずある階段。樹種ごとに4種類の形をご用意してあるので、床と同じ材でのコーディネートと様々なパターンの階段での使用が可能です。

## ウッドボード

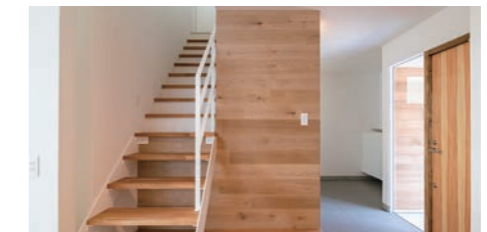

1枚ずつの施工が大変なウッドパネルを大判のボード形状にした商品です。空間の一部にのみ意匠的に活用したり、トイレの造作収納など、様々な部分に採用いただけます。

## アイアン脚

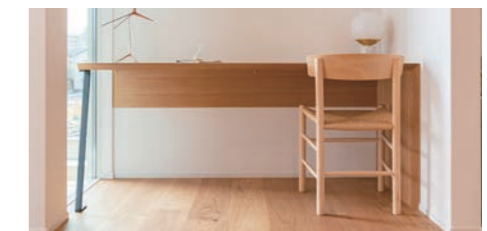

カウンター天板やテーブル天板と組み合わせてお使いいただけるシンプルなアイアン脚。樹種や形状を問わず幅広いパターンにお使いいただけます。DIYでの利用にも最適です。

内装建材



# 上框

玄関土間とホールの境目に使用する上框。玄関框とも言われています。玄関の顔となる部分を見付6mmですっきりと見せることで、全体の印象がシャープにまとまります。



内装建材

内装建材

## 上框



【オーク【無垢】 塗装対応 サンプル

[税込] ¥22,550/ケース  
[税抜] ¥20,500/ケース

品番	OAK-AG100-M
厚み×巾×長さ(mm)	6(26)×100×2000
塗装	無塗装
入り数/ケース	2本



【オーク【複合】 NEW 塗装対応 サンプル 在庫限定

[税込] ¥13,200/ケース  
[税抜] ¥12,000/ケース

品番	OAK-AG100-FG
厚み×巾×長さ(mm)	6(30)×100×2000
塗装	無塗装
入り数/ケース	2本



【パイン【無垢】 塗装対応 サンプル 在庫限定

[税込] ¥7,040/ケース  
[税抜] ¥6,400/ケース

品番	BRP-AG100-M
厚み×巾×長さ(mm)	6(30)×100×2000
塗装	無塗装
入り数/ケース	2本



【スチール【W800/W1255/W1710】 NEW

[税込] W800 ¥20,350/W1255 ¥27,500/W1710 ¥32,780/ケース  
[税抜] W800 ¥18,500/W1255 ¥25,000/W1710 ¥29,800/ケース

品番	[W800]BST-AG800-B [W1255]BST-AG1255-B [W1710]BST-AG1710-B
厚み×巾×長さ(mm)	3×139×800/1255/1710
材質	スチール(黒)
入り数/ケース	2本

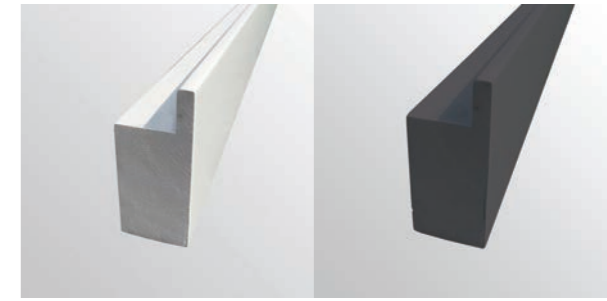

【ウレタン着色塗装【白/黒】 サンプル

[税込] ¥12,760/ケース  
[税抜] ¥11,600/ケース

品番	[白]BUP-AG100-UW / [黒]BUP-AG100-UB
厚み×巾×長さ(mm)	6(30)×100×2000
塗装	ウレタン塗装
入り数/ケース	2本

塗装種類	オーク無垢塗装後価格/ケース 税込価格 [税抜価格]	オーク複合塗装後価格/ケース 税込価格 [税抜価格]	パイン塗装後価格/ケース 税込価格 [税抜価格]
オイルクリア塗装	¥24,016 [¥21,833]	¥14,666 [¥13,333]	¥8,506 [¥7,733]
オイル着色塗装	¥24,016 [¥21,833]	¥14,666 [¥13,333]	¥8,506 [¥7,733]
ウレタンクリア塗装	¥24,310 [¥22,100]	¥14,960 [¥13,600]	¥8,800 [¥8,000]
ウレタン着色塗装	¥24,750 [¥22,500]	¥15,400 [¥14,000]	¥9,240 [¥8,400]

■断面図【オーク【無垢】】

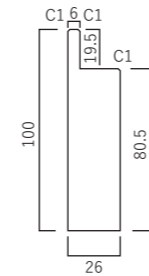

■断面図【オーク【複合】】

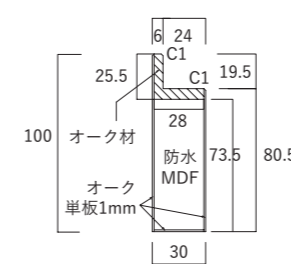

■断面図【パイン】

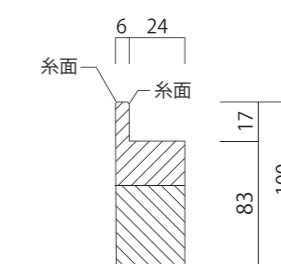

■断面図【ウレタン着色塗装】

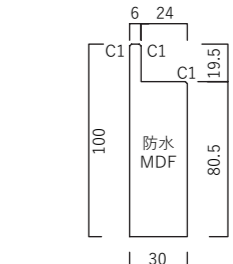

■断面図【スチール】

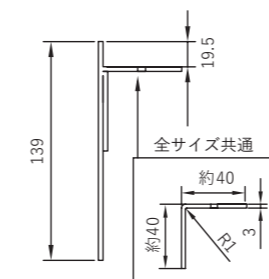

■平面図【スチール】

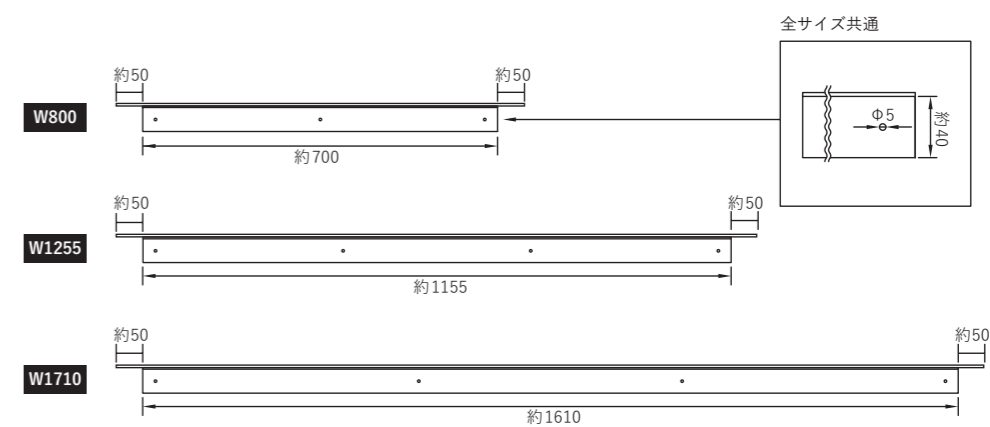



# 窓枠

窓周りをスマートにすっきりと見せる窓枠。  
景色の邪魔をせず違和感なく馴染む薄さに仕上げました。

内装建材



## 窓枠



**【オーク【複合】** 塗装対応 サンプル  
[税込] ¥37,400/ケース  
[税抜] ¥34,000/ケース

品番	BOAK-WF169-M
厚み×巾×長さ(mm)	6(20)×169×2100
塗装	無塗装
入り数/ケース	4本



**【パイン【無垢】** 塗装対応 サンプル  
[税込] ¥22,000/ケース  
[税抜] ¥20,000/ケース

品番	BRP-WF169-M
厚み×巾×長さ(mm)	6(20)×169×2100
塗装	無塗装
入り数/ケース	4本



**【ウレタン着色塗装【白/黒】** サンプル  
[税込] ¥33,000/ケース  
[税抜] ¥30,000/ケース

品番	[白]BRP-WF169-UW / [黒]BRP-WF169-UB
厚み×巾×長さ(mm)	6(21)×169×2100
塗装	ウレタン塗装
入り数/ケース	4本

塗装種類	オーク塗装後価格/ケース 税込価格 [税抜価格]	パイン塗装後価格/ケース 税込価格 [税抜価格]
オイルクリア塗装	¥43,154 [¥39,231]	¥27,754 [¥25,231]
オイル着色塗装	¥43,154 [¥39,231]	¥27,754 [¥25,231]
ウレタンクリア塗装	¥44,660 [¥40,600]	¥29,260 [¥26,600]
ウレタン着色塗装	¥46,640 [¥42,400]	¥31,240 [¥28,400]

### ■断面図(オーク)

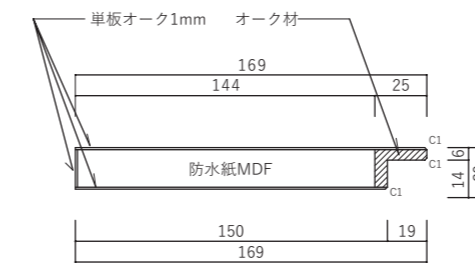

### ■断面図(パイン)

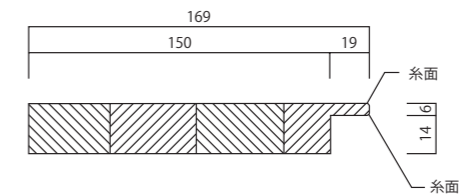

### ■断面図(ウレタン着色塗装)





# 笠木

手摺や腰壁の最上部に施工する仕上げ材です。木材の素材感を生かした構造で、触り心地の良い仕上がりになっています。スマートな見た目はモダンデザインやシンプルな空間とも相性がぴったりです。

内装建材



## 薄壁用笠木



### 【オーク【複合】】

[税込] ¥13,530/ケース  
[税抜] ¥12,300/ケース

品番	BOAK-UK79-M
厚み×巾×長さ(mm)	6(23)×79×2950
塗装	無塗装
入り数/ケース	2本



### 【ウレタン着色塗装【白/黒】】

[税込] ¥9,680/ケース  
[税抜] ¥8,800/ケース

品番	[白]BRP-UK79-UW / [黒]BRP-UK79-UB
厚み×巾×長さ(mm)	6(25)×79×2950
塗装	ウレタン塗装
入り数/ケース	2本

塗装種類	オーク塗装後価格/ケース 税込価格 [税抜価格]
オイルクリア塗装	¥17,704 [¥16,095]
オイル着色塗装	¥17,704 [¥16,095]
ウレタンクリア塗装	¥16,390 [¥14,900]
ウレタン着色塗装	¥17,160 [¥15,600]

#### ■断面図【オーク【複合】】

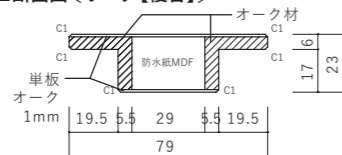

#### ■断面図【ウレタン着色塗装】

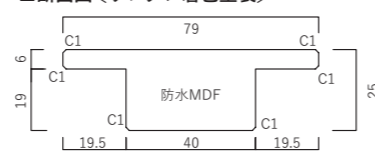

# 大壁用笠木



### 【オーク【複合】】

[税込] ¥27,610/ケース  
[税抜] ¥25,100/ケース

品番	BOAK-K144-FG
厚み×巾×長さ(mm)	6(22)×144×2950
塗装	無塗装
入り数/ケース	2本



### 【オーク【無垢】】

[税込] ¥36,630/ケース  
[税抜] ¥33,300/ケース

品番	BOAK-K144-M
厚み×巾×長さ(mm)	6(20)×144×2950
塗装	無塗装
入り数/ケース	2本



### 【レッドオーク【無垢】】

[税込] ¥25,740/ケース  
[税抜] ¥23,400/ケース

品番	ROAK-K144-M
厚み×巾×長さ(mm)	6(20)×144×2950
塗装	無塗装
入り数/ケース	2本



### 【パイン【無垢】】

[税込] ¥12,100/ケース  
[税抜] ¥11,000/ケース

品番	BRP-K144-M
厚み×巾×長さ(mm)	6(25)×144×2950/6(20)×144×2950
塗装	無塗装
入り数/ケース	2本

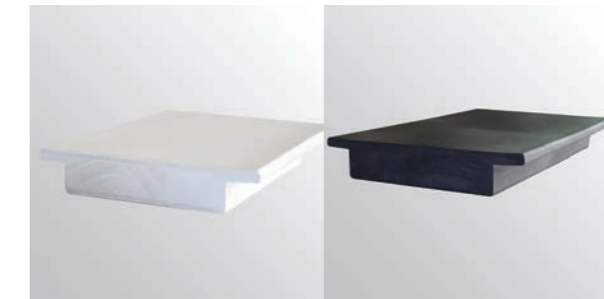

### 【ウレタン着色塗装【白/黒】】

[税込] ¥20,790/ケース  
[税抜] ¥18,900/ケース

品番	[白]BRP-UK144-UW / [黒]BRP-UK144-UB
厚み×巾×長さ(mm)	6(25)×144×2950
塗装	ウレタン塗装
入り数/ケース	2本

※厚みは無塗装品 6(25)mm、塗装オプションあり6(20)mmとなります。

塗装種類	オーク【複合】 塗装後価格/ケース 税込価格 [税抜価格]	オーク【無垢】 塗装後価格/ケース 税込価格 [税抜価格]	レッドオーク【無垢】 塗装後価格/ケース 税込価格 [税抜価格]	パイン塗装後価格/ケース 税込価格 [税抜価格]
オイルクリア塗装	¥31,784 [¥28,895]	¥40,804 [¥37,095]	¥29,914 [¥27,195]	¥16,274 [¥14,795]
オイル着色塗装	¥31,784 [¥28,895]	¥40,804 [¥37,095]	¥29,914 [¥27,195]	¥16,274 [¥14,795]
ウレタンクリア塗装	¥32,890 [¥29,900]	¥41,910 [¥38,100]	¥31,020 [¥28,200]	¥17,380 [¥15,800]
ウレタン着色塗装	¥34,210 [¥31,100]	¥43,230 [¥39,300]	¥32,340 [¥29,400]	¥18,700 [¥17,000]

#### ■断面図【オーク【複合】】

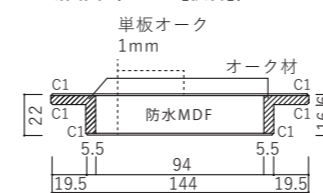

#### ■断面図【オーク【無垢】・レッドオーク】

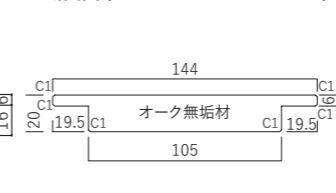

#### ■断面図【パイン】

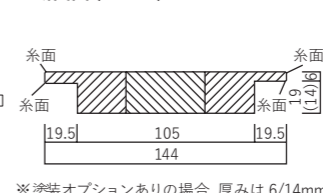

#### ■断面図【ウレタン着色塗装】

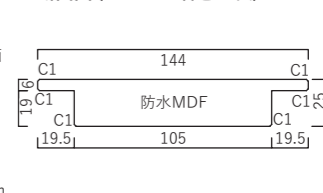

※塗装オプションありの場合、厚みは6/14mmとなります。

内装建材



# 階段 [オーク]

大小さまざまな節や木目を活かしたオークの階段材。  
足裏で触れる度に木の暖かみと優しさが感じられます。

内装建材



## 踏板【オーク複合】



塗装対応 サンプル有

[税込] ¥19,250/ケース

[税抜] ¥17,500/ケース

品番	BOAK-S1000-M
厚み×巾×長さ(mm)	36×240×1000
塗装	無塗装
入り数/ケース	2枚
グレード	節・色差あり

■断面図

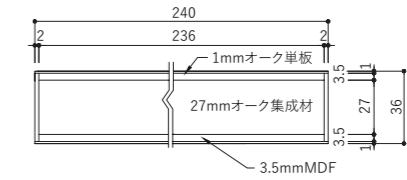

塗装種類	塗装後価格 / ケース	
	税込価格	[税抜価格]
オイルクリア塗装	¥21,731	[¥19,756]
オイル着色塗装	¥21,731	[¥19,756]
ウレタンクリア塗装	¥23,100	[¥21,000]
ウレタン着色塗装	¥24,090	[¥21,900]

## 踊り場【オーク複合】

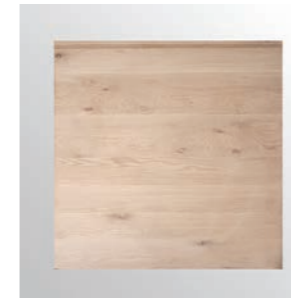

塗装対応

[税込] ¥34,100/ケース

[税抜] ¥31,000/ケース

品番	BOAK-O1000-M
厚み×巾×長さ(mm)	36×1000×1000
塗装	無塗装
入り数/ケース	1枚
グレード	節・色差あり

■平面図

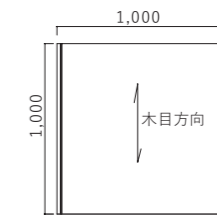

塗装種類	塗装後価格 / ケース	
	税込価格	[税抜価格]
オイルクリア塗装	¥39,966	[¥36,333]
オイル着色塗装	¥39,966	[¥36,333]
ウレタンクリア塗装	¥41,800	[¥38,000]
ウレタン着色塗装	¥44,000	[¥40,000]

## 廻り 2 段 [左右] 【オーク無垢】

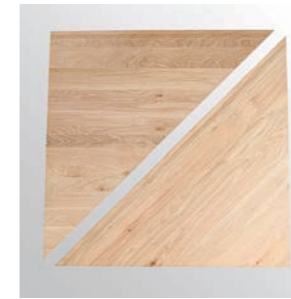

塗装対応

[税込] ¥34,100/ケース

[税抜] ¥31,000/ケース

品番	BOAK-(L・R)M2-M
厚み×巾×長さ(mm)	36×1000×1000
塗装	無塗装
入り数/ケース	2枚
グレード	節・色差あり

※品番の(L・R)は左廻り(L)・右廻り(R)となります。

■平面図

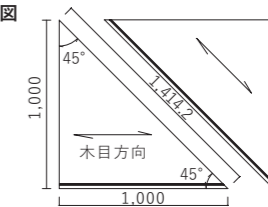

塗装種類	塗装後価格 / ケース	
	税込価格	[税抜価格]
オイルクリア塗装	¥39,966	[¥36,333]
オイル着色塗装	¥39,966	[¥36,333]
ウレタンクリア塗装	¥42,900	[¥39,000]
ウレタン着色塗装	¥44,000	[¥40,000]

## 廻り 3 段 [左右] 【オーク無垢】



塗装対応

[税込] ¥39,600/ケース

[税抜] ¥36,000/ケース

品番	BOAK-(L・R)M3-M
厚み×巾×長さ(mm)	36×1000×1000
塗装	無塗装
入り数/ケース	3枚
グレード	節・色差あり

※品番の(L・R)は左廻り(L)・右廻り(R)となります。

■平面図

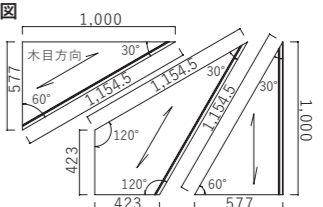

塗装種類	塗装後価格 / ケース	
	税込価格	[税抜価格]
オイルクリア塗装	¥45,918	[¥41,744]
オイル着色塗装	¥45,918	[¥41,744]
ウレタンクリア塗装	¥47,080	[¥42,800]
ウレタン着色塗装	¥50,600	[¥46,000]



# 階段 [ウォルナット / 無垢]

渦巻くマーブル模様が美しいウォルナットの階段材。  
落ち着いたブラウンはシックで大人な空間にぴったり。  
ウォルナットのフローリングと合わせることでホテルのような高級感溢れるお住まいの実現も可能です。

内装建材

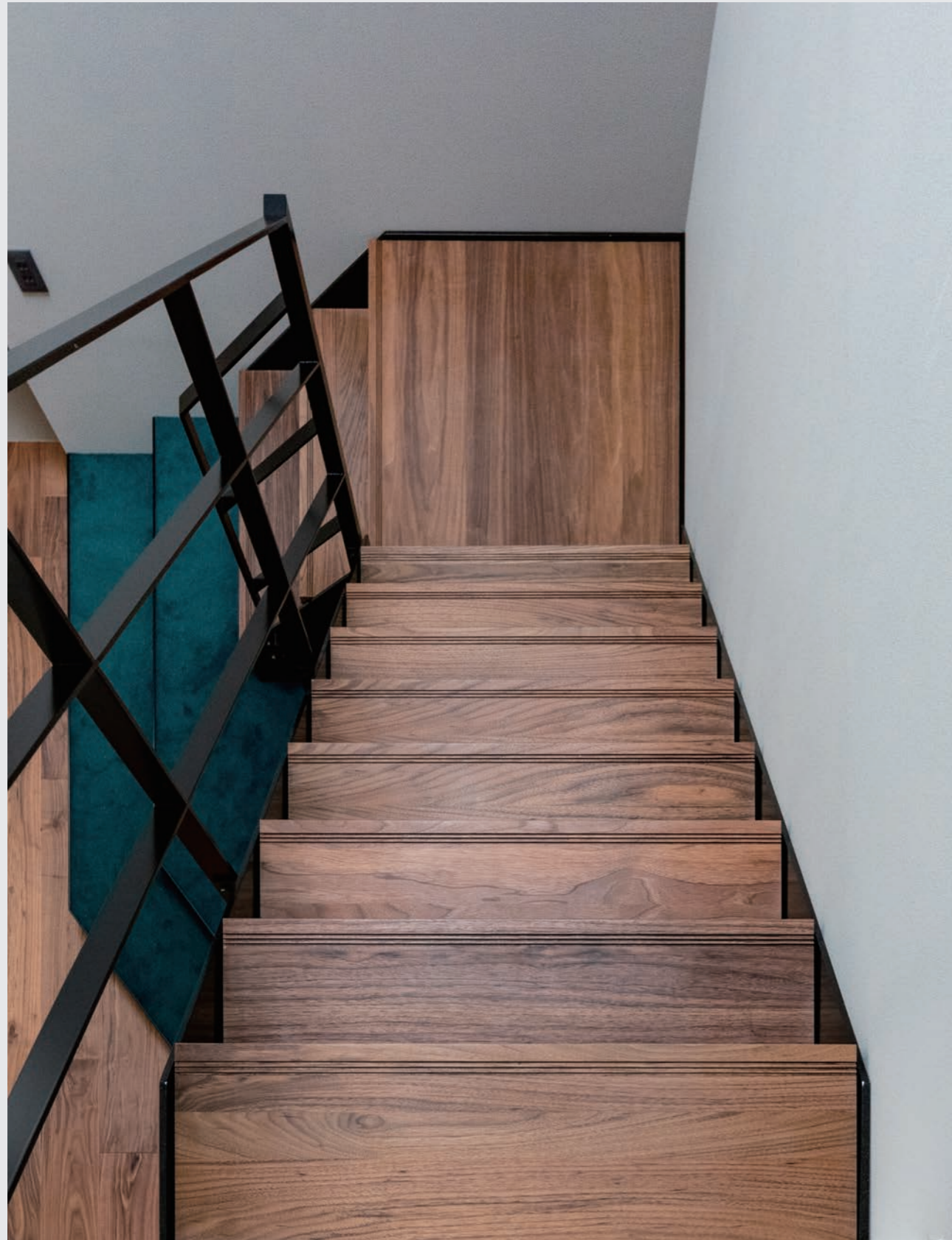

## 踏板



塗装対応 **サンプル有**

[税込] ¥21,230/ケース  
[税抜] ¥19,300/ケース

品番	BBW-S1000-M
厚み×巾×長さ(mm)	36×240×1000
塗装	無塗装
入り数/ケース	2枚
グレード	節・色差あり

■断面図 (共通)

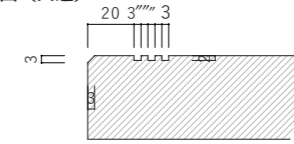

塗装種類	塗装後価格 / ケース 税込価格 [税抜価格]
オイルクリア塗装	¥23,771 [¥21,556]
ウレタンクリア塗装	¥25,080 [¥22,800]

内装建材

## 踊り場

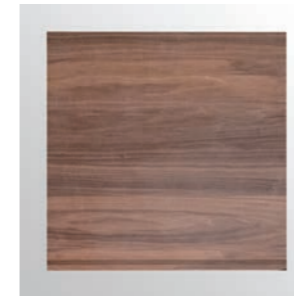

塗装対応

[税込] ¥45,100/ケース  
[税抜] ¥41,000/ケース

品番	BBW-O1000-M
厚み×巾×長さ(mm)	36×1000×1000
塗装	無塗装
入り数/ケース	1枚
グレード	節・色差あり

■平面図

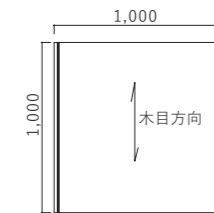

塗装種類	塗装後価格 / ケース 税込価格 [税抜価格]
オイルクリア塗装	¥51,418 [¥46,744]
ウレタンクリア塗装	¥52,800 [¥48,000]

## 廻り 2 段 [左右]

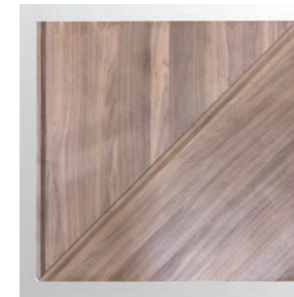

塗装対応

[税込] ¥45,100/ケース  
[税抜] ¥41,000/ケース

品番	BBW-M2-M
厚み×巾×長さ(mm)	36×1000×1000
塗装	無塗装
入り数/ケース	2枚
グレード	節・色差あり

■平面図

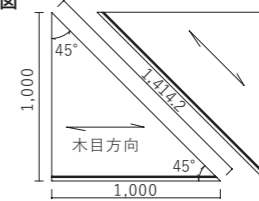

塗装種類	塗装後価格 / ケース 税込価格 [税抜価格]
オイルクリア塗装	¥50,966 [¥46,333]
ウレタンクリア塗装	¥53,900 [¥49,000]

## 廻り 3 段 [左右]

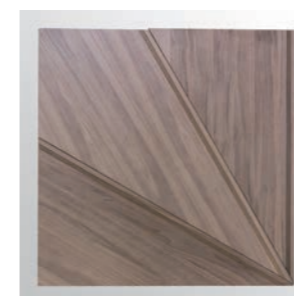

塗装対応

[税込] ¥46,750/ケース  
[税抜] ¥42,500/ケース

品番	BBW-M3-M
厚み×巾×長さ(mm)	36×1000×1000
塗装	無塗装
入り数/ケース	3枚
グレード	節・色差あり

■平面図

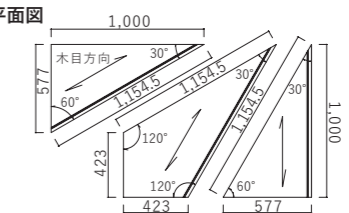

塗装種類	塗装後価格 / ケース 税込価格 [税抜価格]
オイルクリア塗装	¥53,068 [¥48,244]
ウレタンクリア塗装	¥54,230 [¥49,300]



# 階段 [アッシュ]

力強く美しい木目のアッシュ。  
白みを帯びた美しい色を持ち、オーク材との親和性が高いため、オークの床材と合わせてもまとまりのある空間に仕上がります。

内装建材



## 踏板



塗装対応 サンプル有

[税込] ¥18,150/ケース  
[税抜] ¥16,500/ケース

品番	ASH-S1000-M
厚み×巾×長さ(mm)	30×240×1000
塗装	無塗装
入り数/ケース	2枚
グレード	節・色差あり

■断面図 (共通)

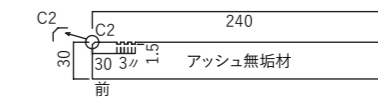

塗装種類	塗装後価格/ケース 税込価格 [税抜価格]
オイルクリア塗装	¥20,631 [¥18,756]
オイル着色塗装	¥20,631 [¥18,759]
ウレタンクリア塗装	¥22,000 [¥20,000]
ウレタン着色塗装	¥22,990 [¥20,900]

内装建材

## 踊り場



新商品 塗装対応

[税込] ¥43,780/ケース  
[税抜] ¥39,800/ケース

品番	ASH-O1000-M
厚み×巾×長さ(mm)	36×1000×1000
塗装	無塗装
入り数/ケース	1枚
グレード	節・色差あり

■平面図

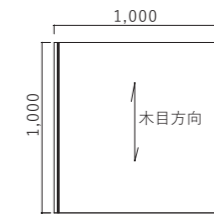

塗装種類	塗装後価格/ケース 税込価格 [税抜価格]
オイルクリア塗装	¥49,646 [¥45,133]
オイル着色塗装	¥49,646 [¥45,133]
ウレタンクリア塗装	¥51,480 [¥46,800]
ウレタン着色塗装	¥53,680 [¥48,800]

## 廻り 2 段 [左右]



新商品 塗装対応

[税込] ¥48,400/ケース  
[税抜] ¥44,000/ケース

品番	ASH-M2-M
厚み×巾×長さ(mm)	36×1000×1000
塗装	無塗装
入り数/ケース	2枚
グレード	節・色差あり

■平面図

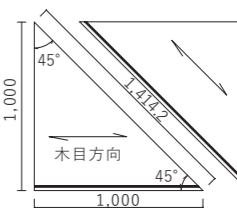

塗装種類	塗装後価格/ケース 税込価格 [税抜価格]
オイルクリア塗装	¥54,266 [¥49,333]
オイル着色塗装	¥54,266 [¥49,333]
ウレタンクリア塗装	¥57,200 [¥52,000]
ウレタン着色塗装	¥58,300 [¥53,000]

## 廻り 3 段 [左右]



新商品 塗装対応

[税込] ¥49,170/ケース  
[税抜] ¥44,700/ケース

品番	ASH-M3-M
厚み×巾×長さ(mm)	36×1000×1000
塗装	無塗装
入り数/ケース	3枚
グレード	節・色差あり

■平面図

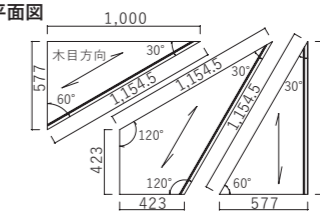

塗装種類	塗装後価格/ケース 税込価格 [税抜価格]
オイルクリア塗装	¥55,488 [¥50,444]
オイル着色塗装	¥55,488 [¥50,444]
ウレタンクリア塗装	¥56,650 [¥51,500]
ウレタン着色塗装	¥60,170 [¥54,700]



# ウッドパネル [オーク / 複合]

おしゃれな内装にぐっと近づくオークの内装ウッドパネル。

150幅は節が入ったバラエティー豊かな表情を、120幅は節と色差が少なく整った美しさをそれぞれお楽しみいただけます。薄型かつ軽量で、施工性の高さもポイントです。

内装  
建材



内装  
建材

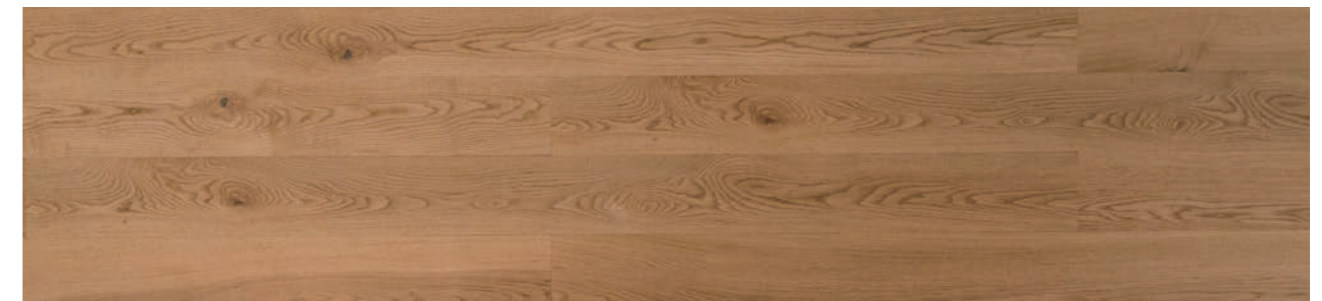

## 150幅 [サネなし]

塗装対応 サンプル有

[税込] ¥21,740/ケース ¥6,710/㎡  
[税抜] ¥19,764/ケース ¥6,100/㎡

■断面図

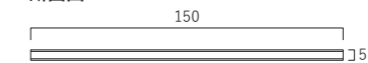

品番	POAK-R150-R
厚み×巾×長さ(mm)	5 × 150 × 乱尺
塗装	無塗装品
入り数/ケース	3.24 ㎡ / ケース

塗装種類	塗装後価格 / ケース 税込価格 [税抜価格]
オイルクリア塗装	¥26,492 [¥24,084]
オイル着色塗装	¥26,492 [¥24,084]
ウレタンクリア塗装	¥29,440 [¥26,764]
ウレタン着色塗装	¥31,640 [¥28,764]



施工要領 ..... P198 》

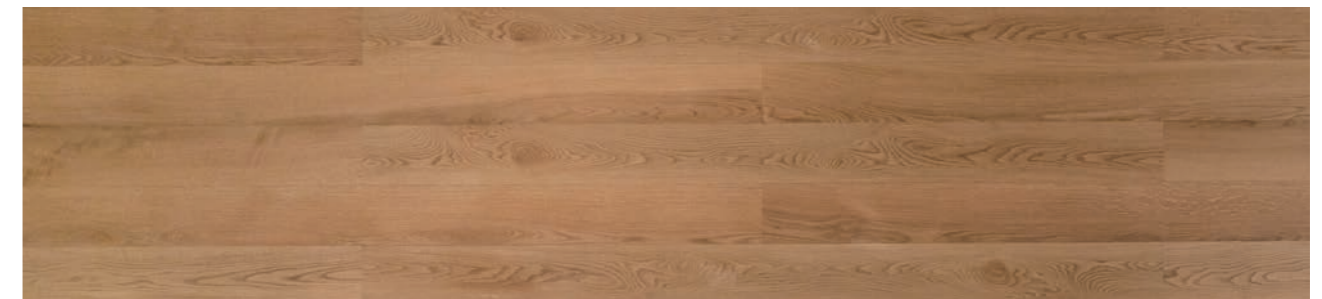

## 120幅 [サネあり]

新商品 塗装対応 サンプル有

[税込] ¥18,224/ケース ¥8,360/㎡  
[税抜] ¥16,568/ケース ¥7,600/㎡

■断面図

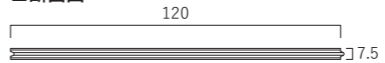

品番	POAK-R120-S
厚み×巾×長さ(mm)	7.5 × 120 × 乱尺
塗装	無塗装品
入り数/ケース	2.18 ㎡ / ケース

塗装種類	塗装後価格 / ケース 税込価格 [税抜価格]
オイルクリア塗装	¥21,414 [¥19,468]
オイル着色塗装	¥21,414 [¥19,468]
ウレタンクリア塗装	¥23,394 [¥21,268]
ウレタン着色塗装	¥24,824 [¥22,568]



施工要領 ..... P199 》



# ウッドパネル〔ウォルナット/複合〕

複合仕様にすることでコストを抑えながらも、質感は無垢と遜色ない仕上がりを実現しました。  
 白い壁や天井との相性も良く、クラシックだけでなく様々なデザインと調和します。  
 間接照明や自然光で光を帯びたときの美しさは世界三大銘木の名に恥じない重厚感と高級感を纏います。

内装  
建材



内装  
建材



サンプル有

[税込] ¥26,017/ケース ¥8,030/㎡  
 [税抜] ¥23,652/ケース ¥7,300/㎡

■断面図

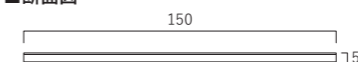

品番	PWAL-R150-R
厚み×巾×長さ(mm)	5×150×乱尺
塗装	オイル塗装品
入り数/ケース	3.24㎡/ケース



施工要領 ..... P198 》



# ウッドパネル [ジャイロレッドシダー / 複合]

味わいのある表情と豊かな色の濃淡が魅力のレッドシダー。  
 こだわりとして天井や壁などにアクセントとして取り入れることで、デザイン性が高く高級感のある空間に。  
 外壁と合わせての使用で建物のデザインの一体感も生まれます。

内装  
建材



内装  
建材



※写真はオイル塗装を施しています

## 乱尺

サンプル有

品番	価格 [税込]		価格 [税抜]		厚み×巾×長さ(mm)	入り数 / ケース	塗装
GY-PRC-R1830-N	¥18,599 / ケース	¥11,550 / m <sup>2</sup>	¥16,909 / ケース	¥10,500 / m <sup>2</sup>	8 × 88 × 乱尺	1.610 m <sup>2</sup> / ケース	無塗装品
GY-PRC-R2130-N	¥23,711 / ケース	¥12,650 / m <sup>2</sup>	¥21,556 / ケース	¥11,500 / m <sup>2</sup>	8 × 88 × 乱尺	1.874 m <sup>2</sup> / ケース	無塗装品

## OPC

サンプル有

品番	価格 [税込]		価格 [税抜]		厚み×巾×長さ(mm)	入り数 / ケース	塗装
GY-PRC-1830-N	¥19,485 / ケース	¥12,100 / m <sup>2</sup>	¥17,714 / ケース	¥11,000 / m <sup>2</sup>	8 × 88 × 1830	1.610 m <sup>2</sup> / ケース	無塗装品
GY-PRC-2130-N	¥24,742 / ケース	¥13,200 / m <sup>2</sup>	¥22,493 / ケース	¥12,000 / m <sup>2</sup>	8 × 88 × 2130	1.874 m <sup>2</sup> / ケース	無塗装品

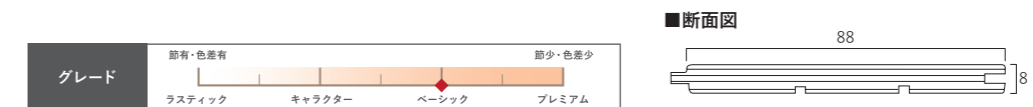

施工要領 ..... P199 »



# ウッドボード縦 [ONEWALL F-RANDAM]

内装建材

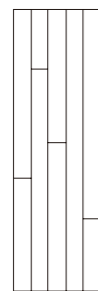

乱尺縦貼りのウッドパネルです。  
大盤パネルのため、通常の内装パネルに比べ施工の手間を省くことができます。

## ナラニューグレー



サンプル有

	[税込価格]	[税抜価格]
6尺 不燃6mm	¥34,760	¥31,600
合板4mm	¥21,890	¥19,900
8尺 不燃6mm	¥45,650	¥41,500
合板4mm	¥31,240	¥28,400

品番	OWFR-NG
厚み×巾×長さ(mm)	不燃6mm×900×6尺/8尺 合板4mm×900×6尺/8尺
塗装	ハイマツト塗装品
入り数/ケース	1枚

## ナラ(節なし)



サンプル有

	[税込価格]	[税抜価格]
6尺 不燃6mm	¥38,500	¥35,000
合板4mm	¥13,860	¥12,600
8尺 不燃6mm	¥51,150	¥46,500
合板4mm	¥20,460	¥18,600

品番	OWFR-N
厚み×巾×長さ(mm)	不燃6mm×900×6尺/8尺 合板4mm×900×6尺/8尺
塗装	不燃6mm/ウレタン艶消し塗装 合板4mm/無塗装
入り数/ケース	1枚

内装建材

## メイプル



サンプル有

	[税込価格]	[税抜価格]
6尺 不燃6mm	¥38,830	¥35,300
合板4mm	¥15,180	¥13,800
8尺 不燃6mm	¥51,920	¥47,200
合板4mm	¥20,790	¥18,900

品番	OWFR-MP
厚み×巾×長さ(mm)	不燃6mm×900×6尺/8尺 合板4mm×900×6尺/8尺
塗装	不燃6mm/ウレタン艶消し塗装 合板4mm/無塗装
入り数/ケース	1枚

## ウォルナット



サンプル有

	[税込価格]	[税抜価格]
6尺 不燃6mm	¥38,830	¥35,300
合板4mm	¥15,180	¥13,800
8尺 不燃6mm	¥51,920	¥47,200
合板4mm	¥20,790	¥18,900

品番	OWFR-WN
厚み×巾×長さ(mm)	不燃6mm×900×6尺/8尺 合板4mm×900×6尺/8尺
塗装	不燃6mm/ウレタン艶消し塗装 合板4mm/無塗装
入り数/ケース	1枚



## チーク



サンプル有

	[税込価格]	[税抜価格]
6尺 不燃6mm	¥41,360	¥37,600
合板4mm	¥17,930	¥16,300
8尺 不燃6mm	¥54,670	¥49,700
合板4mm	¥25,850	¥23,500

品番	OWFR-TK
厚み ×巾 ×長さ (mm)	不燃 6mm × 900 × 6尺 / 8尺 合板 4mm × 900 × 6尺 / 8尺
塗装	不燃 6mm / ウレタン艶消し塗装 合板 4mm / 無塗装
入り数 / ケース	1 枚

## ナラノッティー



サンプル有

	[税込価格]	[税抜価格]
6尺 不燃6mm	¥35,310	¥32,100
合板4mm	¥13,420	¥12,200
8尺 不燃6mm	¥46,420	¥42,200
合板4mm	¥19,800	¥18,000

品番	OWFR-NK
厚み ×巾 ×長さ (mm)	不燃 6mm × 900 × 6尺 / 8尺 合板 4mm × 900 × 6尺 / 8尺
塗装	不燃 6mm / ウレタン艶消し塗装 合板 4mm / 無塗装
入り数 / ケース	1 枚

## タモ柾目



サンプル有

	[税込価格]	[税抜価格]
6尺 不燃6mm	¥35,420	¥32,200
合板4mm	¥13,860	¥12,600
8尺 不燃6mm	¥47,190	¥42,900
合板4mm	¥20,460	¥18,600

品番	OWFR-TM
厚み ×巾 ×長さ (mm)	不燃 6mm × 900 × 6尺 / 8尺 合板 4mm × 900 × 6尺 / 8尺
塗装	不燃 6mm / ウレタン艶消し塗装 合板 4mm / 無塗装
入り数 / ケース	1 枚

## スギ



サンプル有

	[税込価格]	[税抜価格]
6尺 不燃6mm	¥41,360	¥37,600
合板4mm	¥17,930	¥16,300
8尺 不燃6mm	¥54,670	¥49,700
合板4mm	¥25,850	¥23,500

品番	OWFR-SG
厚み ×巾 ×長さ (mm)	不燃 6mm × 900 × 6尺 / 8尺 合板 4mm × 900 × 6尺 / 8尺
塗装	不燃 6mm / ウレタン艶消し塗装 合板 4mm / 無塗装
入り数 / ケース	1 枚

## タモ



サンプル有

	[税込価格]	[税抜価格]
6尺 不燃6mm	¥35,310	¥32,100
合板4mm	¥13,860	¥12,600
8尺 不燃6mm	¥47,080	¥42,800
合板4mm	¥20,460	¥18,600

品番	OWFR-T
厚み ×巾 ×長さ (mm)	不燃 6mm × 900 × 6尺 / 8尺 合板 4mm × 900 × 6尺 / 8尺
塗装	不燃 6mm / ウレタン艶消し塗装 合板 4mm / 無塗装
入り数 / ケース	1 枚



## ウッドボード ヘリンボーン [ONEWALL XL45]

内装  
建材

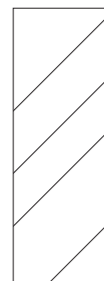

45度貼り内装用突板パネル材。150mm～240mmのランダム幅。  
大盤パネルのため、通常の内装パネルに比べ施工の手間を省くことができます。

## ナラノッティー



サンプル有

	[税込価格]	[税抜価格]
6尺 不燃6mm	¥40,370	¥36,700
合板4mm	¥16,280	¥14,800
8尺 不燃6mm	¥53,350	¥48,500
合板4mm	¥24,200	¥22,000

品番	OW45-NKRD 右下がり OW45-NKRU 右上がり
厚み ×巾 ×長さ (mm)	不燃6mm×900×6尺/8尺 合板4mm×900×6尺/8尺
塗装	不燃6mm/ウレタン艶消し塗装 合板4mm/無塗装
入り数/ケース	1枚

内装  
建材

## ナラ(節なし)

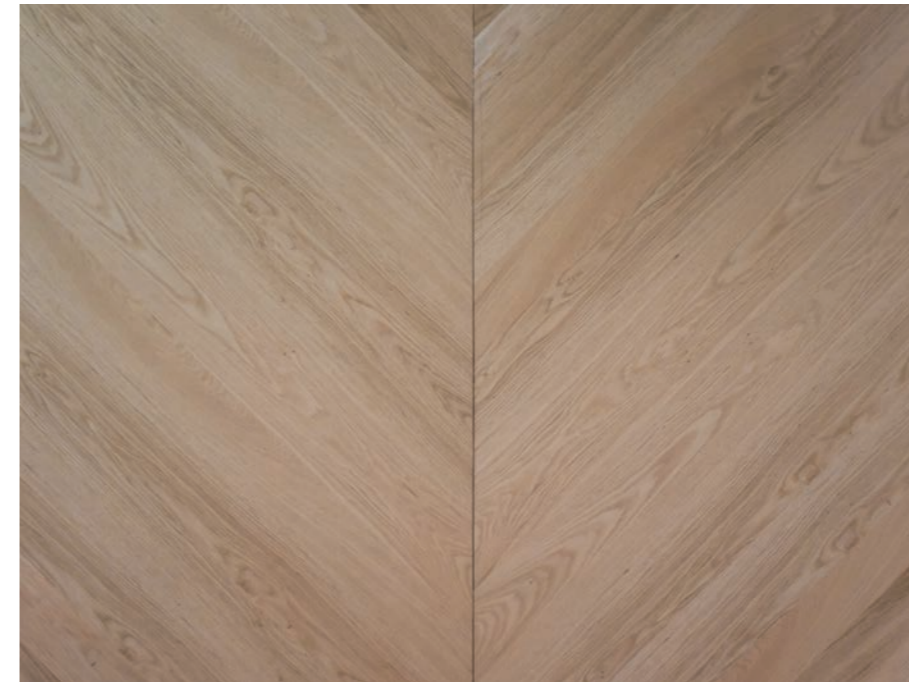

サンプル有

	[税込価格]	[税抜価格]
6尺 不燃6mm	¥44,330	¥40,300
合板4mm	¥17,050	¥15,500
8尺 不燃6mm	¥59,070	¥53,700
合板4mm	¥25,080	¥22,800

品番	OW45-NRD 右下がり OW45-NRU 右上がり
厚み ×巾 ×長さ (mm)	不燃6mm×900×6尺/8尺 合板4mm×900×6尺/8尺
塗装	不燃6mm/ウレタン艶消し塗装 合板4mm/無塗装
入り数/ケース	1枚



## エイコーン



サンプル有

	[税込価格]	[税抜価格]
6尺 不燃6mm	¥44,330	¥40,300
合板4mm	¥17,050	¥15,500
8尺 不燃6mm	¥59,070	¥53,700
合板4mm	¥25,080	¥22,800

品番 OW45-ACRD 右下がり  
OW45-ACRU 右上がり

厚み×巾×長さ (mm) 不燃 6mm×900×6尺/8尺  
合板 4mm×900×6尺/8尺

塗装 不燃 6mm/ウレタン艶消し塗装  
合板 4mm/無塗装

入り数/ケース 1枚

## タモ柾目



サンプル有

	[税込価格]	[税抜価格]
6尺 不燃6mm	¥44,330	¥40,300
合板4mm	¥17,050	¥15,500
8尺 不燃6mm	¥59,070	¥53,700
合板4mm	¥25,080	¥22,800

品番 OW45-TMRD 右下がり  
OW45-TMRU 右上がり

厚み×巾×長さ (mm) 不燃 6mm×900×6尺/8尺  
合板 4mm×900×6尺/8尺

塗装 不燃 6mm/ウレタン艶消し塗装  
合板 4mm/無塗装

入り数/ケース 1枚

## ウォルナット

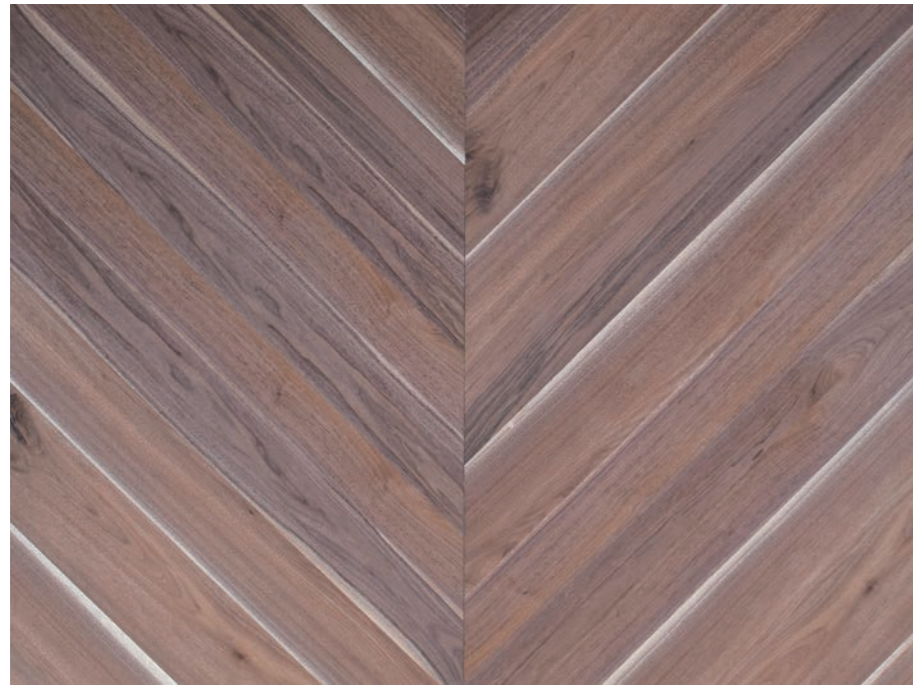

サンプル有

	[税込価格]	[税抜価格]
6尺 不燃6mm	¥47,080	¥42,800
合板4mm	¥17,270	¥15,700
8尺 不燃6mm	¥62,370	¥56,700
合板4mm	¥25,410	¥23,100

品番 OW45-WNRD 右下がり  
OW45-WNRU 右上がり

厚み×巾×長さ (mm) 不燃 6mm×900×6尺/8尺  
合板 4mm×900×6尺/8尺

塗装 不燃 6mm/ウレタン艶消し塗装  
合板 4mm/無塗装

入り数/ケース 1枚

## ナラニューグレー



サンプル有

	[税込価格]	[税抜価格]
6尺 不燃6mm	¥39,820	¥36,200
合板4mm	¥24,970	¥22,700
8尺 不燃6mm	¥52,580	¥47,800
合板4mm	¥35,750	¥32,500

品番 OW45-NGRD 右下がり  
OW45-NGRU 右上がり

厚み×巾×長さ (mm) 不燃 6mm×900×6尺/8尺  
合板 4mm×900×6尺/8尺

塗装 ハイマット塗装品

入り数/ケース 1枚



## チーク

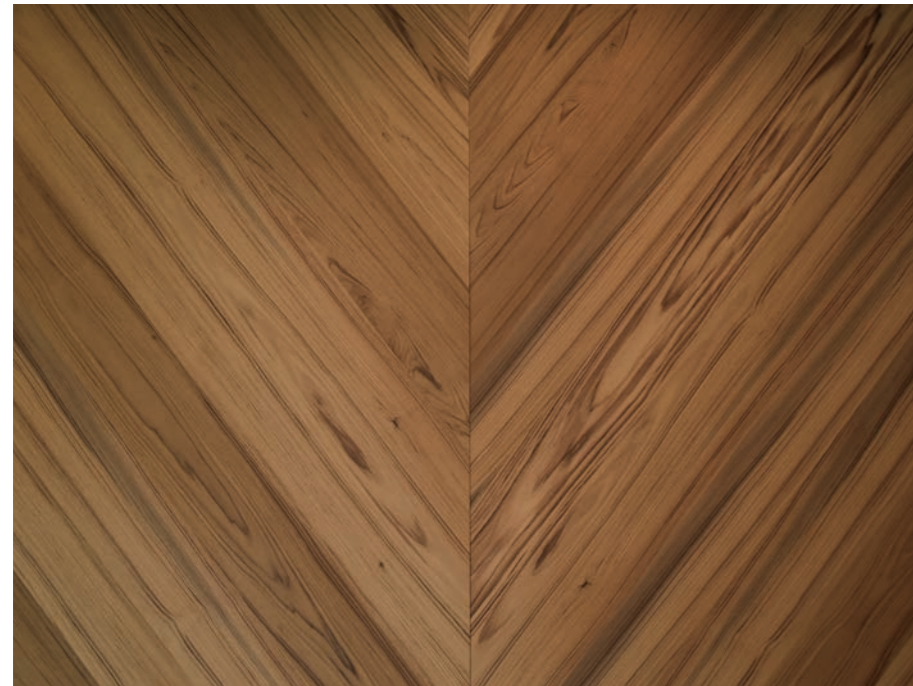

サンプル有

	[税込価格]	[税抜価格]
6尺 不燃6mm	¥50,710	¥46,100
合板4mm	¥20,570	¥18,700
8尺 不燃6mm	¥64,900	¥59,000
合板4mm	¥31,680	¥28,800

品番 OW45-TKRD 右下がり  
OW45-TKRU 右上がり

厚み×巾×長さ (mm) 不燃6mm×900×6尺/8尺  
合板4mm×900×6尺/8尺

塗装 不燃6mm/ウレタン艶消し塗装  
合板4mm/無塗装

入り数/ケース 1枚

内装建材

## ゼブララフ

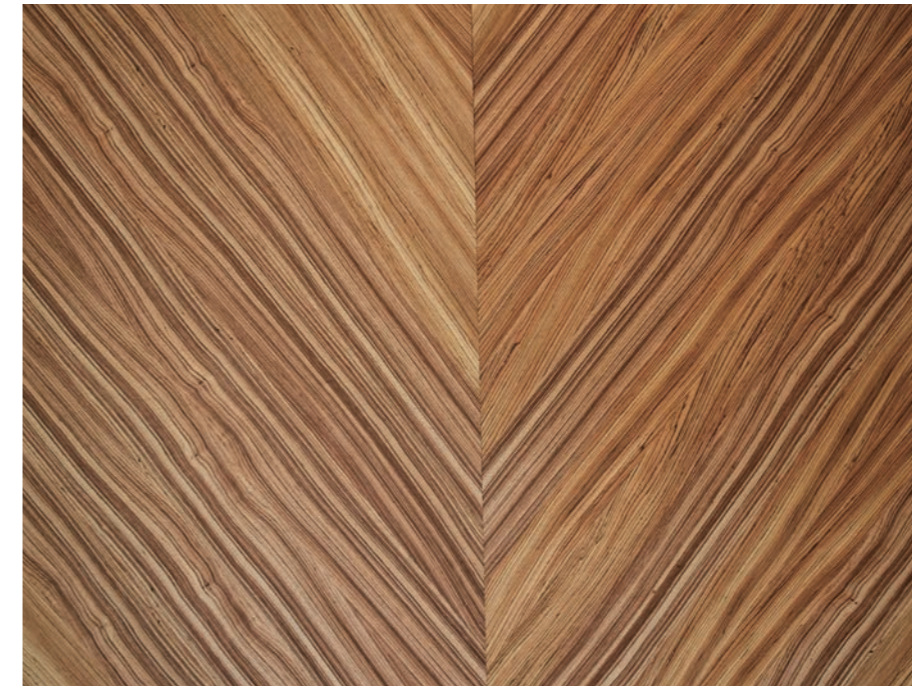

サンプル有

	[税込価格]	[税抜価格]
6尺 不燃6mm	¥47,080	¥42,800
合板4mm	¥17,270	¥15,700
8尺 不燃6mm	¥62,370	¥56,700
合板4mm	¥25,410	¥23,100

品番 OW45-ZBRRD 右下がり  
OW45-ZBRRU 右上がり

厚み×巾×長さ (mm) 不燃6mm×900×6尺/8尺  
合板4mm×900×6尺/8尺

塗装 不燃6mm/ウレタン艶消し塗装  
合板4mm/無塗装

入り数/ケース 1枚

内装建材

## スギ

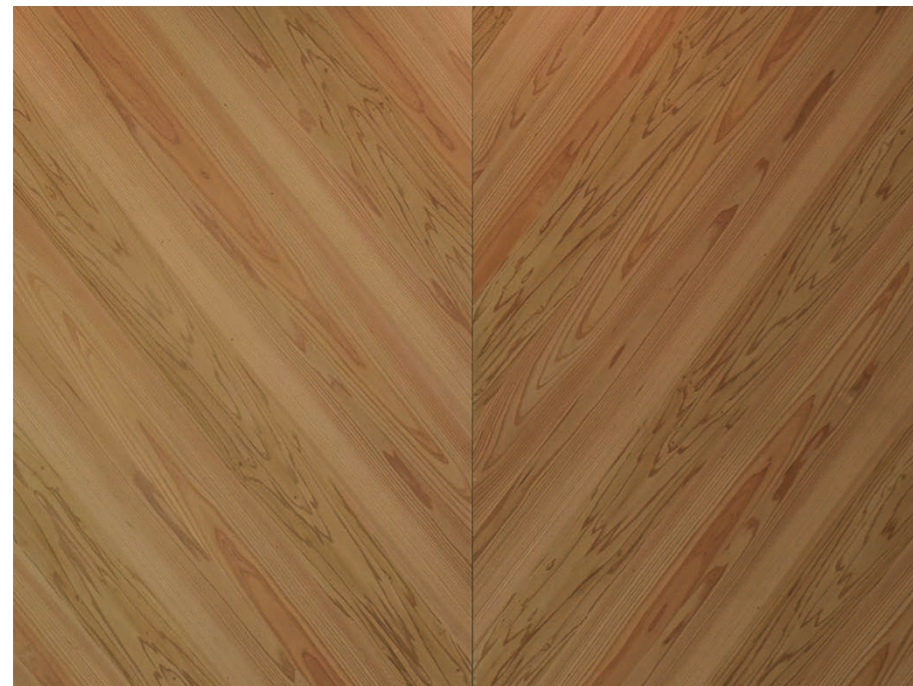

サンプル有

	[税込価格]	[税抜価格]
6尺 不燃6mm	¥50,710	¥46,100
合板4mm	¥20,570	¥18,700
8尺 不燃6mm	¥64,900	¥59,000
合板4mm	¥31,680	¥28,800

品番 OW45-SGRD 右下がり  
OW45-SGRU 右上がり

厚み×巾×長さ (mm) 不燃6mm×900×6尺/8尺  
合板4mm×900×6尺/8尺

塗装 不燃6mm/ウレタン艶消し塗装  
合板4mm/無塗装

入り数/ケース 1枚

## 黒檀

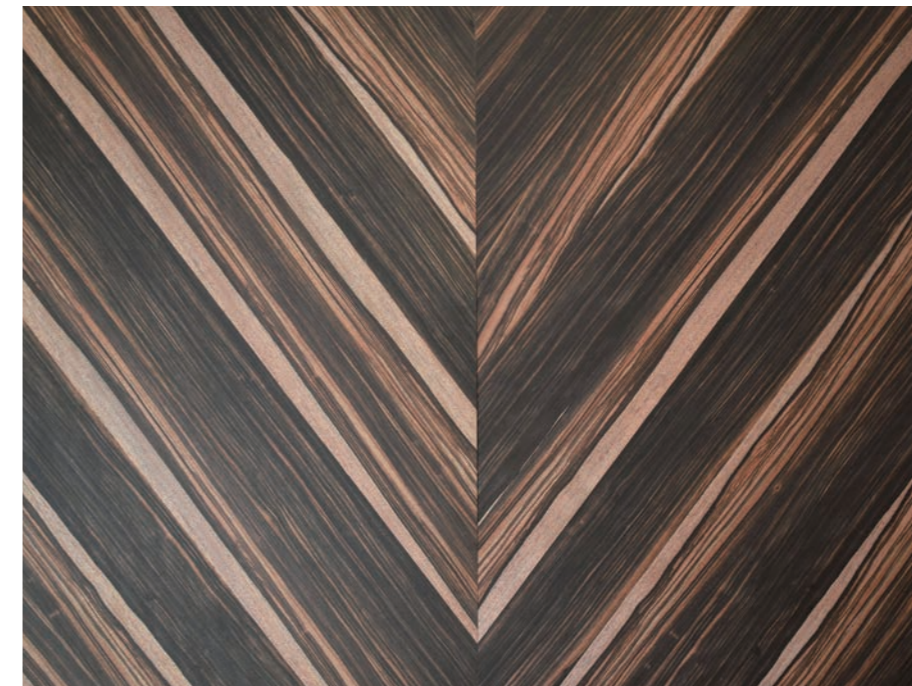

サンプル有

	[税込価格]	[税抜価格]
6尺 不燃6mm	¥50,710	¥46,100
合板4mm	¥20,570	¥18,700
8尺 不燃6mm	¥64,900	¥59,000
合板4mm	¥31,680	¥28,800

品番 OW45-KTRD 右下がり  
OW45-KTRU 右上がり

厚み×巾×長さ (mm) 不燃6mm×900×6尺/8尺  
合板4mm×900×6尺/8尺

塗装 不燃6mm/ウレタン艶消し塗装  
合板4mm/無塗装

入り数/ケース 1枚



# ウッドボード ワンピース [FREE BOARD]

内装建材

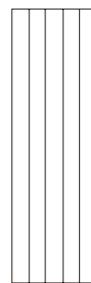

縦貼りのウッドパネルです。  
大盤パネルのため、通常の内装パネルに比べ施工の手間を省くことができます。

## 黒檀



サンプル有

	[税込価格]	[税抜価格]
6尺 不燃6mm	¥36,520	¥33,200
合板4mm	¥17,600	¥16,000
8尺 不燃6mm	¥48,290	¥43,900
合板4mm	¥24,420	¥22,200

品番	FB-KTB
厚み×巾×長さ(mm)	不燃6mm×3尺×6尺/8尺 合板4mm×3尺×6尺/8尺
塗装	不燃6mm/ウレタン艶消し塗装 合板4mm/無塗装
入り数/ケース	1枚

## エイコーン



サンプル有

	[税込価格]	[税抜価格]
6尺 不燃6mm	¥38,500	¥35,000
合板4mm	¥14,630	¥13,300
8尺 不燃6mm	¥50,820	¥46,200
合板4mm	¥20,790	¥18,900

品番	FB-AC
厚み×巾×長さ(mm)	不燃6mm×3尺×6尺/8尺 合板4mm×3尺×6尺/8尺
塗装	不燃6mm/ウレタン艶消し塗装 合板4mm/無塗装
入り数/ケース	1枚

内装建材

## ピンクカバ



サンプル有

	[税込価格]	[税抜価格]
6尺 不燃6mm	¥36,520	¥33,200
合板4mm	¥19,140	¥17,400
8尺 不燃6mm	¥48,290	¥43,900
合板4mm	¥25,850	¥23,500

品番	FB-PK
厚み×巾×長さ(mm)	不燃6mm×3尺×6尺/8尺 合板4mm×3尺×6尺/8尺
塗装	不燃6mm/ウレタン艶消し塗装 合板4mm/無塗装
入り数/ケース	1枚

## ゼブララフ



サンプル有

	[税込価格]	[税抜価格]
6尺 不燃6mm	¥38,940	¥35,400
合板4mm	¥15,290	¥13,900
8尺 不燃6mm	¥51,480	¥46,800
合板4mm	¥21,120	¥19,200

品番	FB-ZBR
厚み×巾×長さ(mm)	不燃6mm×3尺×6尺/8尺 合板4mm×3尺×6尺/8尺
塗装	不燃6mm/ウレタン艶消し塗装 合板4mm/無塗装
入り数/ケース	1枚



## スギ



サンプル有

	[税込価格]	[税抜価格]
6尺 不燃6mm	¥41,250	¥37,500
合板4mm	¥19,140	¥17,400
8尺 不燃6mm	¥53,900	¥49,000
合板4mm	¥25,850	¥23,500

品番	FB-SG
厚み×巾×長さ(mm)	不燃6mm×3尺×6尺/8尺 合板4mm×3尺×6尺/8尺
塗装	不燃6mm/ウレタン艶消し塗装 合板4mm/無塗装
入り数/ケース	1枚

## ナラノッティー



サンプル有

	[税込価格]	[税抜価格]
6尺 不燃6mm	¥35,420	¥32,200
合板4mm	¥12,650	¥11,500
8尺 不燃6mm	¥46,365	¥42,150
合板4mm	¥20,240	¥18,400

品番	FB-NK
厚み×巾×長さ(mm)	不燃6mm×3尺×6尺/8尺 合板4mm×3尺×6尺/8尺
塗装	不燃6mm/ウレタン艶消し塗装 合板4mm/無塗装
入り数/ケース	1枚

## タモ柾目



サンプル有

	[税込価格]	[税抜価格]
6尺 不燃6mm	¥38,500	¥35,000
合板4mm	¥14,630	¥13,300
8尺 不燃6mm	¥50,820	¥46,200
合板4mm	¥20,790	¥18,900

品番	FB-TM
厚み×巾×長さ(mm)	不燃6mm×3尺×6尺/8尺 合板4mm×3尺×6尺/8尺
塗装	不燃6mm/ウレタン艶消し塗装 合板4mm/無塗装
入り数/ケース	1枚

## タモ

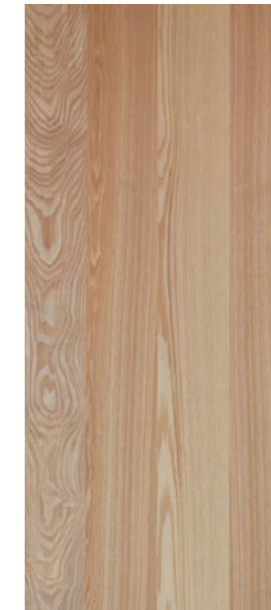

サンプル有

	[税込価格]	[税抜価格]
6尺 不燃6mm	¥38,500	¥35,000
合板4mm	¥14,630	¥13,300
8尺 不燃6mm	¥50,820	¥46,200
合板4mm	¥20,790	¥18,900

品番	FB-T
厚み×巾×長さ(mm)	不燃6mm×3尺×6尺/8尺 合板4mm×3尺×6尺/8尺
塗装	不燃6mm/ウレタン艶消し塗装 合板4mm/無塗装
入り数/ケース	1枚

## ナラ



サンプル有

	[税込価格]	[税抜価格]
6尺 不燃6mm	¥38,500	¥35,000
合板4mm	¥14,630	¥13,300
8尺 不燃6mm	¥50,820	¥46,200
合板4mm	¥20,790	¥18,900

品番	FB-N
厚み×巾×長さ(mm)	不燃6mm×3尺×6尺/8尺 合板4mm×3尺×6尺/8尺
塗装	不燃6mm/ウレタン艶消し塗装 合板4mm/無塗装
入り数/ケース	1枚

## ナラニューグレー



サンプル有

	[税込価格]	[税抜価格]
6尺 不燃6mm	¥34,870	¥31,700
合板4mm	¥22,660	¥20,600
8尺 不燃6mm	¥45,540	¥41,400
合板4mm	¥31,570	¥28,700

品番	FB-NG
厚み×巾×長さ(mm)	不燃6mm×3尺×6尺/8尺 合板4mm×3尺×6尺/8尺
塗装	ハイマツト塗品
入り数/ケース	1枚

## メイプル



サンプル有

	[税込価格]	[税抜価格]
6尺 不燃6mm	¥38,940	¥35,400
合板4mm	¥15,290	¥13,900
8尺 不燃6mm	¥51,480	¥46,800
合板4mm	¥21,120	¥19,200

品番	FB-MP
厚み×巾×長さ(mm)	不燃6mm×3尺×6尺/8尺 合板4mm×3尺×6尺/8尺
塗装	不燃6mm/ウレタン艶消し塗装 合板4mm/無塗装
入り数/ケース	1枚

## チーク



サンプル有

	[税込価格]	[税抜価格]
6尺 不燃6mm	¥41,250	¥37,500
合板4mm	¥19,140	¥17,400
8尺 不燃6mm	¥53,900	¥49,000
合板4mm	¥25,850	¥23,500

品番	FB-TK
厚み×巾×長さ(mm)	不燃6mm×3尺×6尺/8尺 合板4mm×3尺×6尺/8尺
塗装	不燃6mm/ウレタン艶消し塗装 合板4mm/無塗装
入り数/ケース	1枚



# カウンター天板

天板としてキッチンや洗面、あらゆる場所で使える天然木カウンター。

アイデア次第で造作家具など様々な用途で活躍します。

床材と塗装カラーを合わせて空間に一体感を出したり、アイアン脚と合わせたコーディネートもおすすです。

内装  
建材



# カウンター天板

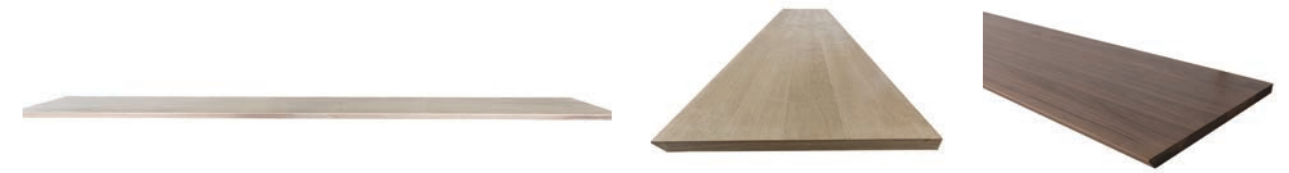

内装  
建材

## オーク

	品番	価格	厚み×巾×長さ(mm)	入り数/ケース	塗装
W2000	OAK-CT620-M	[税込] ¥46,200/枚 [税抜] ¥42,000/枚	30 × 600 × 2000	1枚	無塗装品
W3000	OAK-CT630-M	[税込] ¥55,550/枚 [税抜] ¥50,500/枚	30 × 600 × 3000	1枚	無塗装品

## ウォルナット 新商品

	品番	価格	厚み×巾×長さ(mm)	入り数/ケース	塗装
W2000	BW-CT620-UV	[税込] ¥59,400/枚 [税抜] ¥54,000/枚	30 × 600 × 2000	1枚	UV塗装品
W3000	BW-CT630-UV	[税込] ¥87,780/枚 [税抜] ¥79,800/枚	30 × 600 × 3000	1枚	UV塗装品

# カウンター天板〔受注生産品〕



## オーク

	品番	価格	厚み×巾×長さ(mm)	入り数/ケース	塗装
W2000	OAK-ICT4520-M	[税込] ¥192,500/枚 [税抜] ¥175,000/枚	30 × 450 × 2000	1枚	無塗装品
	OAK-ICT4520-UK	[税込] ¥198,000/枚 [税抜] ¥180,000/枚	30 × 450 × 2000	1枚	ウレタンクリア塗装
	OAK-ICT620-UK	[税込] ¥217,800/枚 [税抜] ¥198,000/枚	30 × 600 × 2000	1枚	ウレタンクリア塗装
W3000	OAK-ICT4530-M	[税込] ¥231,000/枚 [税抜] ¥210,000/枚	30 × 450 × 3000	1枚	無塗装品
	OAK-ICT4530-UK	[税込] ¥242,000/枚 [税抜] ¥220,000/枚	30 × 450 × 3000	1枚	ウレタンクリア塗装
	OAK-ICT630-UK	[税込] ¥267,300/枚 [税抜] ¥243,000/枚	30 × 600 × 3000	1枚	ウレタンクリア塗装
W4000	OAK-ICT4540-M	[税込] ¥242,000/枚 [税抜] ¥220,000/枚	30 × 450 × 4000	1枚	無塗装品
	OAK-ICT640-M	[税込] ¥275,000/枚 [税抜] ¥250,000/枚	30 × 600 × 4000	1枚	無塗装品
	OAK-ICT4540-UK	[税込] ¥258,500/枚 [税抜] ¥235,000/枚	30 × 450 × 4000	1枚	ウレタンクリア塗装
	OAK-ICT640-UK	[税込] ¥297,000/枚 [税抜] ¥270,000/枚	30 × 600 × 4000	1枚	ウレタンクリア塗装



# アイアン脚

機能性に加えて細部のデザインまでこだわったオリジナルのアイアン脚。カウンターやテーブル天板と合わせてお使いいただくことでインテリアだけでなく空間の印象を一新します。



内装建材

# ランマ窓

ドアの上部から天井までの位置に施工するランマ窓。光や風を通す役目を持ち、ドアを締め切った状態でも空気の循環や明かりを取り込むことができます。回転式のため好きな角度で窓を止めることも可能です。



内装建材



## 【Z型スチール脚

[税込] ¥7,700/本  
[税抜] ¥7,000/本

品番	Z-steel-leg
サイズ (mm)	30 × 80 × 690
塗装	アイアン黒
入り数 / ケース	1本



## 【POLE adjust - ポールアジャスト - (黒・白)

[税込] 黒 ¥5,940 / 白 ¥7,590 / 本  
[税抜] 黒 ¥5,400 / 白 ¥6,900 / 本

品番	poleadjust-legs
サイズ (mm)	50 × 700 × ø21.7
塗装	アイアン黒・白
入り数 / ケース	1本



## 【ARCH plate - アーチプレート -

[税込] ¥7,370/本  
[税抜] ¥6,700/本

品番	archplate-legs
サイズ (mm)	30 × 310 × 690
塗装	アイアン黒
入り数 / ケース	1本



## 【STRIPES - ストライプス -

[税込] ¥8,030/本  
[税抜] ¥7,300/本

品番	stripes-legs
サイズ (mm)	9 × 151 × 690
塗装	アイアン黒
入り数 / ケース	1本



## 【ランマ窓

[税込] ¥18,150/ケース  
[税抜] ¥16,500/ケース

品番	UW-W803-1G
サイズ (mm)	803 × 300 × 60
塗装	白ウレタン塗装
入り数 / ケース	1枚
梱包状態	金物付





# エクステリア

## EXTERIOR

外壁材	134
ウッドルーバー	136
FRPグレーチング	137

### グレード



#### カタログ表記について

◆で示しているグレードが1ケース内に含まれています。

<b>プレミアム</b> [Aグレード]	節や辺材、変色部分を選別して取り除いたグレードです。
<b>ベーシック</b> [Bグレード]	キャラクターよりも節や色差が少なく、辺材が含まれるものです。
<b>キャラクター</b> [Cグレード]	小さな節やかすり傷、色差がみられるグレードです。辺材を含みます。
<b>ラストイック</b> [Dグレード]	大きな節や色差などがあるグレードです。節などの補修なども多くあります。

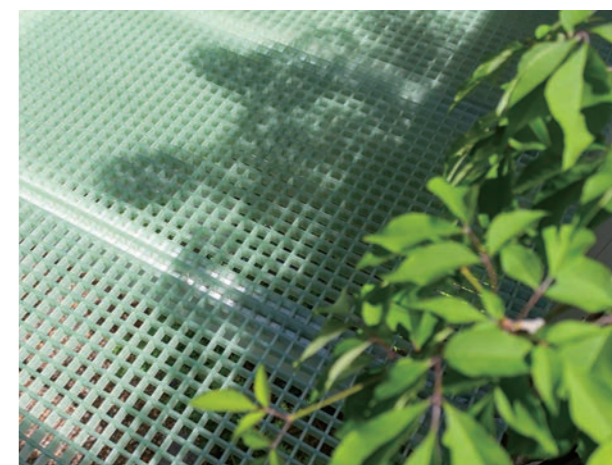



# 外壁材[レッドシダー複合]

サネ加工が施された外壁用パネル。

美しいレッドシダーの木目が楽しめるグレードを使用し、柔らかく暖かみのある外観を演出します。

部分で意匠的に使うのも、広い面で使うのもおすすめ。高級感がプラスされ外観の雰囲気を一新します。



エクステリア

## 外装仕上げ材 レッドシダー 新商品

品番	価格 [税込]		価格 [税抜]		厚み×巾×長さ(mm)	入り数 / ケース	塗装
RSF-U1830-SB	¥24,349/ケース	¥15,840/㎡	¥22,136/ケース	¥14,400/㎡	18×140×1830	1.537 ㎡ / ケース	無塗装品
	¥23,950/ケース	¥15,840/㎡	¥21,773/ケース	¥14,400/㎡	18×140×1800	1.512 ㎡ / ケース	無塗装品
RSF-U2130-SB	¥28,931/ケース	¥16,170/㎡	¥26,301/ケース	¥14,700/㎡	18×140×2130	1.789 ㎡ / ケース	無塗装品
	¥28,524/ケース	¥16,170/㎡	¥25,931/ケース	¥14,700/㎡	18×140×2100	1.764 ㎡ / ケース	無塗装品
RSF-U2400-SB	¥41,025/ケース	¥20,350/㎡	¥37,296/ケース	¥18,500/㎡	18×140×2130	2.016 ㎡ / ケース	無塗装品

※長さ1830mm、2130mmの在庫が無くなり次第、長さ1800mm、2100mmへ仕様を変更させていただきます。



### ■断面図

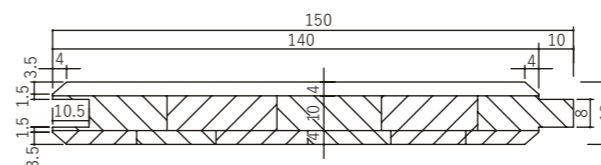

施工要領 ..... **P200** »

エクステリア



# ウッドルーバー [レッドシダー]

庭やベランダ、バルコニーにおすすめのウッドルーバー。  
 ルーバータイプの目隠しフェンスは外からの目を遮りプライバシーを守りつつ、風通しがよく適度な解放感を得られます。  
 耐久性の高い天然木のレッドシダーを使用し、緑の芝生や植物との相性も良く、デザイン性と高級感ある外構に仕上がります。



エクステリア

# FRPグレーチング

バルコニーやテラス、階段、吹き抜け部分などに使用されるFRPグレーチングです。  
 40mmの格子の間から空間に光を届けたり、天井代わりに使用すると空間同士をつなげる役割も担います。



エクステリア

在庫限定品

[税込] ¥91,300/ケース  
 [税抜] ¥83,000/ケース

品番	OSR-W820-WNT
厚み×巾×長さ(mm)	45×818.5×1940
塗装	ウォルナット塗装
入り数/ケース	2枚

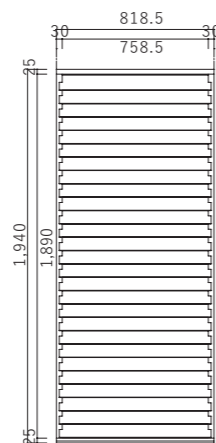

在庫限定品

[税込] ¥60,500/ケース  
 [税抜] ¥55,000/ケース

品番	frp-grating
厚み×巾×長さ(mm)	40×1007×2007
塗装	クリア
入り数/ケース	1枚
梱包状態	金物付き

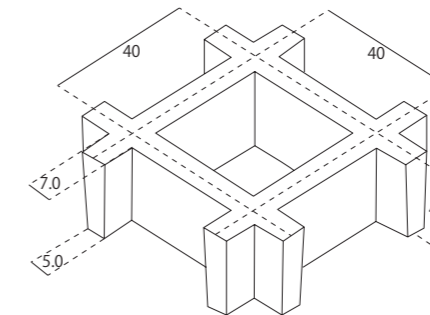



# 室内ドア

---

INTERIOR DOOR

## ■ ドアバリエーション

FC ドア	140
US ドア	142
ウッドドア	144
HG ドア	146
AF ドア	148
FR ドア	150
LINE ドア	152
クローゼットドア	154

## ■ オプション

ガラス	156
カラー	157
ドア枠	158
金物	159
ドアオプション対応一覧	160



ド  
ア





シンプルなカタチ

# FCドア

シンプルでスタンダードなFCドアシリーズ。  
上質な素材感と無駄のないシンプルな美しさは老若男女問わず人気です。

## ドアバリエーション



FCドア 受注生産		
	[税込]	[税抜]
W730	¥49,830	¥45,300
W770	¥54,120	¥49,200

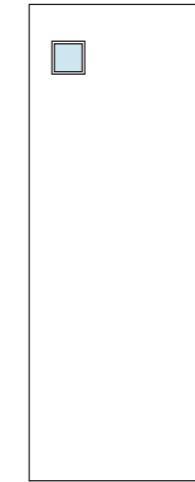

FC-SGドア 在庫限定品		
	[税込]	[税抜]
W730	¥8,250	¥7,500
W770	¥11,000	¥10,000

セット購入のみ ガラス指定不可  
ミストライトのみ

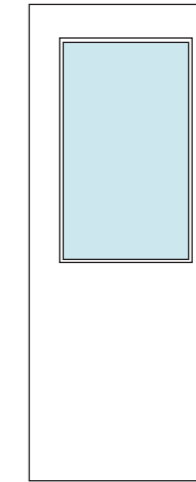

FC-BGドア 在庫限定品		
	[税込]	[税抜]
W730	¥8,250	¥7,500
W770	¥11,000	¥10,000

セット購入のみ ガラス指定可

## サイズ

W730 × H2000 × D35 [開き戸/引き戸]  
W770 × H2000 × D35 [引き戸]

## 仕様

FCドア/フラッシュ構造  
FC-SGドア・FC-BGドア/集成材+MDF構造

## カラーバリエーション



ホワイト ブラック グレー

## 追加可能オプション

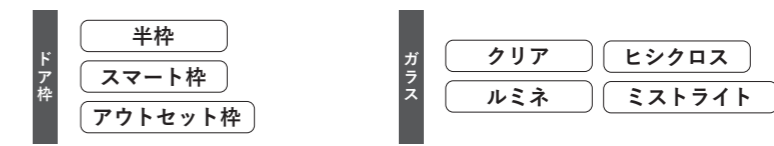

### ご注文時の注意点

- ※ FCドアは受注生産となります。納期は別途お問い合わせください。
- ※ FC-SGドア、FC-BGドアは現在庫が無くなり次第販売を終了させていただきます。引き続き購入を希望される場合は受注生産いたしますので別途お問い合わせ下さい。
- ※ FCドアの面材はポリエステル化粧合板になります。
- ※ FC-SGドアのガラスはミストライトのみになります。種類はお選びいただけません。

### 塗装品について

- ドアは木の性質上、温度・湿度により、反り・伸縮が生じる場合がございます。その際ドアの構造上、框やパネルに若干の隙間ができ、塗装が施されていない部分が見える場合がございます。
- 使用中、表面塗装の剥げや削れ、欠損が生じた場合は、同塗料でのタッチアップ、もしくは補修業者にご相談ください。

オプション詳細 …… **P156** 》  
オプション対応一覧 …… **P160** 》





オシャレなカタチ

# USドア

大人可愛いデザインがオシャレなUSドア。外国のような雰囲気がアクセントとなり、空間全体を高い完成度に仕上げます。グレー・ブラックの無彩色は他のインテリアと合わせやすいため、コーディネート幅も広がります。

## ドアバリエーション

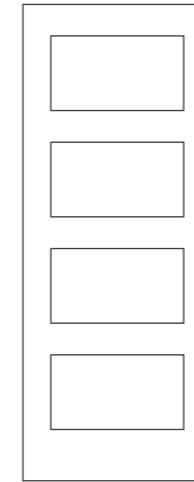

### US-4Pドア

	[税込]	[税抜]
W730	¥47,410	¥43,100
W770	¥48,400	¥44,000

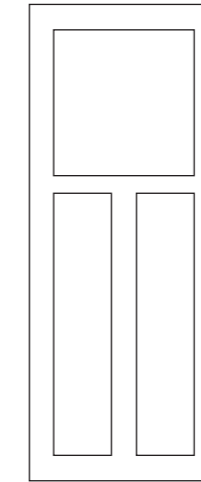

### US-3Tドア

	[税込]	[税抜]
W730	¥40,557	¥36,870
W770	¥41,371	¥37,610

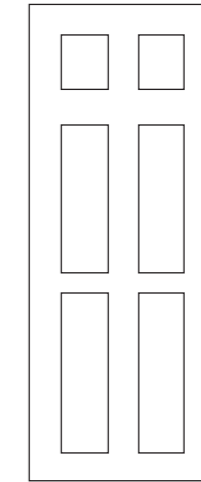

### US-6Pドア

	[税込]	[税抜]
W730	¥39,567	¥35,970

## サイズ

W730 × H2000 × D35 [開き戸 / 引き戸]  
W770 × H2000 × D35 [引き戸]

## 仕様

集成材+MDF構造

## カラーバリエーション



## 追加可能オプション

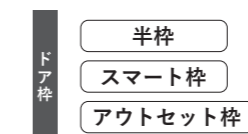

### ご注文時の注意点

※ US6P ドア、US3T ドアは現在庫が無くなり次第受注生産品に切り替わります。納期は別途お問い合わせください。

### 塗装品について

- ドアは木の性質上、温度・湿度により、反り・伸縮が生じる場合がございます。その際ドアの構造上、框やパネルに若干の隙間ができ、塗装が施されていない部分が見える場合がございます。
- 使用中、表面塗装の剥げや削れ、欠損が生じた場合は、同塗料でのタッチアップ、もしくは補修業者にご相談ください。

オプション詳細 …… **P156** 》

オプション対応一覧 …… **P160** 》





ナチュラルなかたち

# ウッドドア

自然素材の温かさを感じられるウッドドア。緻密な木目の美しさを持つヘムロック材を使用し、落ち着いた雰囲気の木製ドアに仕上げています。経年変化により赤みが増し、味わい深さを醸し出していきます。

## ドアバリエーション

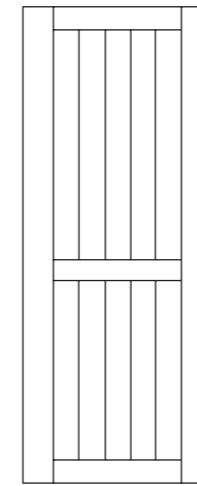

### H-2Pドア

	【税込】	【税抜】
W730	¥50,160	¥45,600
W770	¥52,030	¥47,300

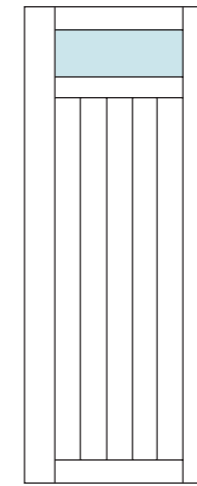

### H-1Gドア

	【税込】	【税抜】
W730	¥49,390	¥44,900
W770	¥51,150	¥46,500

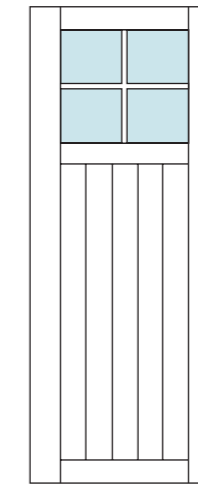

### H-4Gドア

	【税込】	【税抜】
W730	¥47,960	¥43,600
W770	¥49,500	¥45,000

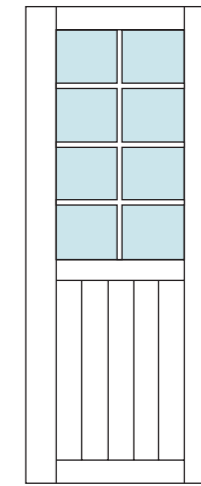

### H-8Gドア

	【税込】	【税抜】
W730	¥44,330	¥40,300
W770	¥45,650	¥41,500

ガラス指定可 セット購入時のみ

ガラス指定可 セット購入時のみ

ガラス指定可 セット購入時のみ

格子取外し可

格子取外し可

SGドアとしてお使いいただけます

BGドアとしてお使いいただけます

## サイズ

W730 × H2000 × D35 [開き戸 / 引き戸]  
W770 × H2000 × D35 [引き戸]

## 仕様

集成材+MDF+無垢材構造

## カラーバリエーション



ヘムロック



ウレタンクリア  
塗装

## 追加可能オプション

ドア枠

- 半枠
- スマート枠
- アウトセット枠

ガラス

- クリア
- ヒシクロス
- ルミネ
- ミストライト

### ご注文時の注意点

※ H-4G ドア、H-8G ドアは格子の取り外しが可能です。

### 塗装について

- 塗装は塗料の施工要領に従って適切な下地処理を行い塗装をしてください。
- ドアは木の性質上、温度・湿度により、反り・伸縮が生じる場合がございます。その際ドアの構造上、框やパネルに若干の隙間ができ、塗装が施されていない部分が見える場合がございます。
- 使用中、表面塗装の剥げや削れ、欠損が生じた場合は、同塗料でのタッチアップ、もしくは補修業者にご相談ください。

オプション詳細 …… **P156** 》

オプション対応一覧 …… **P160** 》





カッコイイなかたち

# HGドア

アイアン調の塗装仕上げを施したハイドア。天井まで伸びるHGドアは室内の空間をより広く・すっきりと見せ、住まいの顔を引き立てるデザインが魅力的。また、採光度の高い大きなガラス開口がスペースに明かりを取り入れ、空間を明るく保ちます。

## ドアバリエーション

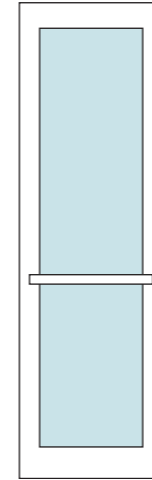

## attention

建具の高さに対して横に取手を取り付ける場合、建具面より60mm出ますので、壁がある箇所に施工する場合はご注意ください。

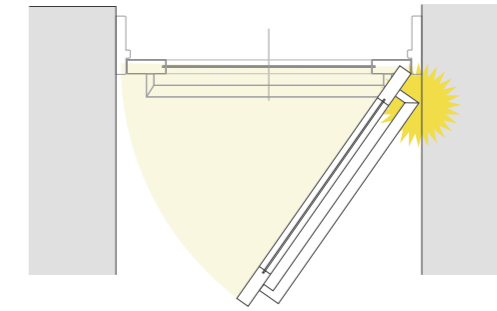

## HGドア [開き戸のみ]

	[税込]	[税抜]
W730	¥113,080	¥102,800
ドア枠	¥48,400	¥44,000

ガラス指定不可 透明強化ガラスのみ

## サイズ

W730 × H2360 × D35 [開き戸]

## 仕様

ドア / 集成材+MDF構造  
ガラス / 透明強化ガラス

## カラーバリエーション



アイアンブラック

## 追加可能オプション



片開き枠

### ご注文時の注意点

- ※ドア本体とドア枠がセットになった商品です。
- ※取手の取付・取手穴加工はしていません。予めご了承ください。
- ※建具の高さに対して横に取手を取り付ける場合、建具面より60mm出ますので、壁がある箇所に施工する場合はご注意ください。
- ※付属の取手を縦に取り付けることも可能ですが、横方向の取り付けを推奨しております。

### 塗装品について

- ドアは木の性質上、温度・湿度により、反り・伸縮が生じる場合がございます。その際ドアの構造上、框やパネルに若干の隙間ができ、塗装が施されていない部分が見える場合がございます。
- 使用中、表面塗装の剥げや削れ、欠損が生じた場合は、同塗料でのタッチアップ、もしくは補修業者にご相談ください。

オプション詳細 …… **P156** 》

オプション対応一覧 …… **P160** 》





存在感のあるかたち

# AFドア

アイアンとウッドでデザインした、カッコいいオリジナルリビングドア。モダンテイストやブルックリンスタイル、カフェ風など幅広いスタイルにおすすめ。存在感あるドアは空間の印象をぐっと引き締め、インテリアに華を添えます。

## ドアバリエーション

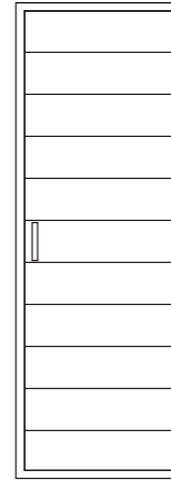

### AFドア [引き戸のみ]

	[税込]	[税抜]
W830	¥128,480	¥116,800
レール枠	¥44,000	¥40,000

## サイズ

W830 × H2040 × D30 [引き戸]

## 仕様

集成材+オーク

## カラーバリエーション



オーク

## 追加可能オプション

ドア枠

レール枠

### ご注文時の注意点

- ※開き戸には対応していません。
- ※ドア本体とレールがセットになった商品です。

### 塗装品について

- ドアは木の性質上、温度・湿度により、反り・伸縮が生じる場合がございます。その際ドアの構造上、框やパネルに若干の隙間ができ、塗装が施されていない部分が見える場合がございます。
- 使用中、表面塗装の剥げや削れ、欠損が生じた場合は、同塗料でのタッチアップ、もしくは補修業者にご相談ください。

オプション詳細 …… **P156** 》

オプション対応一覧 …… **P160** 》





スマートなかたち

# FRドア

開口部から差し込む光は、朝も夜もやすらぎの空間を演出します。  
限られた空間でいかに魅力を引き立てるか。  
そんなときにぴったりな、シンプルでスマートなドアです。

## ドアバリエーション

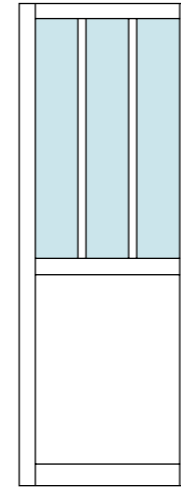

### FRドア

	[税込]	[税抜]
W730	¥66,000	¥60,000
W770	¥68,200	¥62,000

ガラス指定不可 透明強化ガラスのみ

### サイズ

W730 × H2000 × D35  
W770 × H2000 × D35

### 仕様

ドア / 集成材 + MDF 構造  
ガラス / 透明強化ガラス

### カラーバリエーション



ホワイト



ブラック

#### ご注文時の注意点

※ガラスは透明強化ガラスのみになります。種類はお選びいただけません。  
※枠等のオプションは付属しません。ドア単体のみの販売です。

#### 塗装品について

■ドアは木の性質上、温度・湿度により、反り・伸縮が生じる場合がございます。その際ドアの構造上、框やパネルに若干の隙間ができ、塗装が施されていない部分が見える場合がございます。  
■使用中、表面塗装の剥げや削れ、欠損が生じた場合は、同塗料でのタッチアップ、もしくは補修業者にご相談ください。

オプション詳細 …… **P156** 》

オプション対応一覧 …… **P160** 》





細部にこだわったかたち

# LINEドア

小口の長手方向のみ施された天然木の木口テープが開閉のたびに顔を覗かせ、細部にこだわりを詰め込んだデザインドアです。普段は見えない些細なこだわりが、普遍的な空間を一新して新しい風を吹き込むものになります。

## ドアバリエーション



## Detail

長手方向にのみ木口テープ加工を施しています。

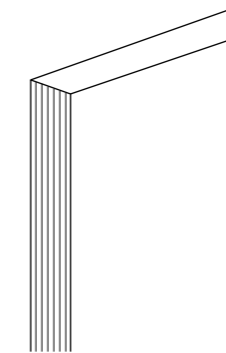

### LINEドア 受注生産

	[税込]	[税抜]
W727 開き戸	¥58,850	¥53,500
W727 引き戸	¥60,654	¥55,140
W770 引き戸	¥50,292	¥45,720
W770 引き戸 / 表示錠加工付き	¥62,304	¥56,640

## サイズ

W727 × H2000 × D35 [開き戸 / 引き戸]  
W770 × H2000 × D35 [引き戸]

## 仕様

フラッシュ構造

## カラーバリエーション



ホワイト    ブラック    グレー

## 追加可能オプション

- ドア枠
  - 半枠
  - スマート枠
  - アウトセット枠

### ご注文時の注意点

※受注生産商品のため、納期に3週間程頂いております。  
※引き戸の表示錠加工はお客様で枠の加工をしていただける場合のみ承っております。  
※木口テープは天然木を使用しているため、色味には個体差がございます。

### 塗装品について

■ドアは木の性質上、温度・湿度により、反り・伸縮が生じる場合がございます。その際ドアの構造上、框やパネルに若干の隙間ができ、塗装が施されていない部分が見える場合がございます。  
■使用中、表面塗装の剥げや削れ、欠損が生じた場合は、同塗料でのタッチアップ、もしくは補修業者にご相談ください。

オプション詳細 …… **P156** 》

オプション対応一覧 …… **P160** 》





ドア



壁になじむかたち

# クローゼットドア

ウッドドアと美しいコーディネートができるヘムロック材のクローゼットドア。開閉の際のスペースが小さいため、すっきりとした収納空間に仕上げられます。

## ドアバリエーション

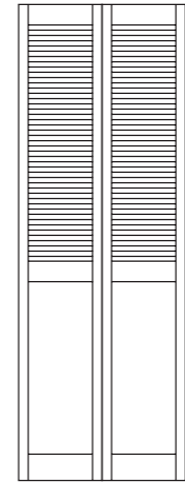

### 半ルーバー

	[税込]	[税抜]
W350	¥46,530	¥42,300

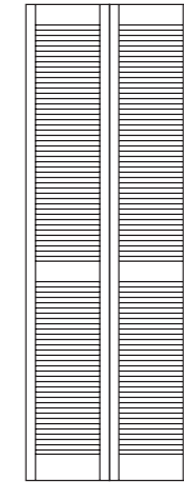

### 全ルーバー

	[税込]	[税抜]
W350	¥46,200	¥42,000
<small>在庫限定</small> W400	¥41,800	¥38,000

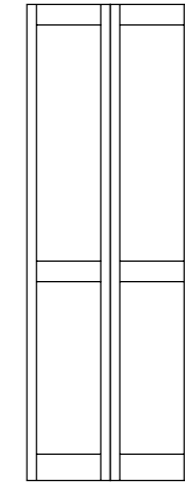

### 全パネル

	[税込]	[税抜]
W350	¥46,200	¥42,000
<small>在庫限定</small> W400	¥41,250	¥37,500

## サイズ

W350 × H2000 × D34  
W400 × H2000 × D34

## 仕様

集成材+MDF+無垢材

## カラーバリエーション



ヘムロック

### ご注文時の注意点

- ※ドア本体のみの販売となります。枠、金物、塗装等のオプションは付属いたしません。
- ※無塗装品での販売となります。
- ※W400は在庫限りとなります。

### 塗装について

- 塗装は塗料の施工要領に従って適切な下地処理を行い塗装をしてください。
- ドアは木の性質上、温度・湿度により、反り・伸縮が生じる場合がございます。その際ドアの構造上、枠やパネルに若干の隙間ができ、塗装が施されていない部分が見える場合がございます。
- 使用中、表面塗装の剥げや削れ、欠損が生じた場合は、同塗料でのタッチアップ、もしくは補修業者にご相談ください。

オプション詳細 …… **P156** 》

オプション対応一覧 …… **P160** 》

ドア



# オプション

## ガラス

ガラスの種類は4つのパターンをご用意しました。  
採光の機能性や見た目のアクセントをお部屋の雰囲気に合わせてお選びください。



ベーシックなデザイン  
**クリア**



場所を選ばないシンプルなチェック柄  
**ヒシクロス**



格子目の細かいチェッカーガラス  
**ミストライト**



細かなラインが入ったリブ状のデザインガラス  
**ルミネ**

## ガラス対応ドア一覧

商品名	FC-SG ドア	FC-BG ドア	H-1G ドア	H-4G ドア	H-8G ドア
デザイン					
クリア	-	税込 ¥13,750 税抜 ¥12,500	税込 ¥14,025 税抜 ¥12,750	税込 ¥16,500 税抜 ¥15,000	税込 ¥17,875 税抜 ¥16,250
ヒシクロス	-	税込 ¥13,750 税抜 ¥12,500	税込 ¥15,400 税抜 ¥14,000	税込 ¥17,875 税抜 ¥16,250	税込 ¥19,250 税抜 ¥17,500
ミストライト	¥0 (ドア価格に含むため)	税込 ¥13,750 税抜 ¥12,500	税込 ¥15,400 税抜 ¥14,000	税込 ¥17,875 税抜 ¥16,250	税込 ¥19,250 税抜 ¥17,500
ルミネ	-	税込 ¥13,750 税抜 ¥12,500	税込 ¥15,400 税抜 ¥14,000	税込 ¥17,875 税抜 ¥16,250	税込 ¥19,250 税抜 ¥17,500

※ H-4G ドア、H-8G ドアは格子の取り外しが可能です。  
※ FC-SG ドアのガラスはミストライトのみとなります。  
※ FC-SG ドアはガラスを取り付けた状態での納品となります。

## カラー

商品名	基本カラー	オプションカラー	オプションカラー価格	塗料
FC ドア	ホワイト 	グレー ブラック 	税込 ¥43,450 税抜 ¥39,500	ウレタン塗装 ※ FC ドアのみ ポリエステル化粧合板
US ドア	ホワイト 	グレー ブラック 	税込 ¥43,450 税抜 ¥39,500	ウレタン塗装
ウッドドア	無塗装 材：ヘムロック 	ウレタンクリア塗装 	税込 ¥22,000 税抜 ¥20,000	-
HG ドア	ブラック 	-	-	ウレタン塗装
AF ドア	オーク 	-	-	ウレタン塗装
FR ドア	ホワイト ブラック 	-	-	ウレタン塗装
LINE ドア	ホワイト 	グレー ブラック 	税込 ¥18,854 税抜 ¥17,140	ポリエステル化粧合板
クローゼット ドア	無塗装 材：ヘムロック 	-	-	-

※無塗装品は塗料の施工要領に従って適切な下地処理を行い、塗装をしてください。



# オプション

## ドア枠

### 開き戸



開き戸  
**半枠** 税込 ¥38,390 / 税抜 ¥34,900



HGドア専用  
**片開き枠** 税込 ¥48,400 / 税抜 ¥44,000

### 引き戸

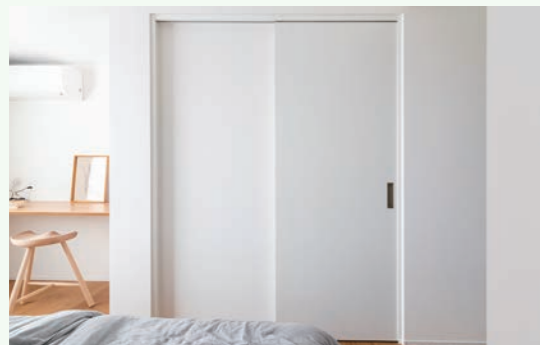

引き戸  
**スマート枠** 税込 ¥52,030 / 税抜 ¥47,300  
床側にレールのない上吊り式  
段差が無いとお掃除がラクになります。

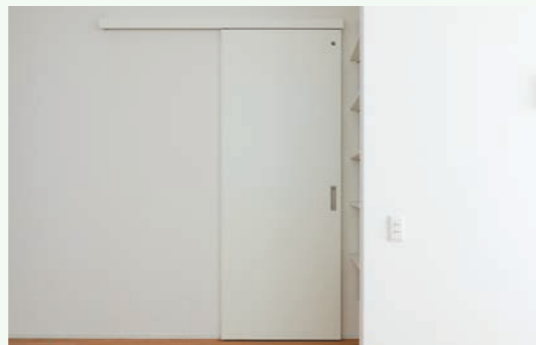

引き戸  
**アウトセット枠** 税込 ¥52,690 / 税抜 ¥47,900  
レールセットを壁に取り付けて施工します。  
小壁工事が不要のため、施工コストを抑えられます。





AF ドア専用  
**レール枠** 税込 ¥44,000 / 税抜 ¥40,000  
吊りレール仕様  
ソフトクローザーは付属していません。

## 金物

### ドアハンドル (把手)

把手	表示錠 (加工込)	丁番	吊元
レバー 税抜 ¥3,750 	税抜 ¥4,200 	シャインニッケル 	吊元(左) 
スクエア L 税抜 ¥7,500 	税抜 ¥4,200 	アイアンブラック 	吊元(右) 

### ドアハンドル (引手)

引手	引手 (HGドア)
税抜 ¥3,000 	









**スコープ (加工込)** トイレや個室のドアに取り付ける明り取りです。





# ドアオプション対応一覧

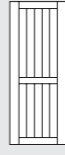

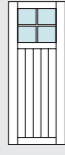



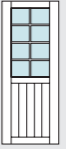

## FCドア/USドア/ウッドドア

ドア種類																			
	FCドア		FC-SG ドア		FC-BG ドア		US-3T ドア		US-4P ドア		US-6P ドア		H-2P ドア		H-1G ドア		H-4G ドア		
	P140		P140		P140		P142		P142		P142		P144		P144		P144		
サイズ	W730	W770	W730	W770	W730	W770	W730	W770	W730	W770	W730	W770	W730	W770	W730	W770	W730	W770	
オプションカラー	ブラック/グレー		ブラック/グレー		ブラック/グレー		ブラック/グレー		ブラック/グレー		ブラック/グレー		ウレタンクリア塗装		ウレタンクリア塗装		ウレタンクリア塗装		
ドア枠	半枠	○	-	○	-	○	-	○	-	○	-	○	-	○	-	○	-	○	-
	アウトセット枠	○	○	○	○	○	○	○	○	○	○	○	○	○	○	○	○	○	○
	スマート枠	○	○	○	○	○	○	○	○	○	○	○	○	○	○	○	○	○	○
金物	把手	○	-	○	-	○	-	○	-	○	-	○	-	○	-	○	-	○	-
	引手	○	○	○	○	○	○	○	○	○	○	○	○	○	○	○	○	○	○
	表示錠	○	-	○	-	○	-	○	-	○	-	○	-	○	-	○	-	○	-
	スコープ	○	○	○	○	○	○	○	○	○	○	○	○	○	○	○	○	○	○
ガラス	-		○※ミストライトのみ		○		-		-		-		-		○		○		

ドア

ドア

## ウッドドア/AFドア/HGドア/FRドア/LINE ドア/クローゼットドア

ドア種類																	
	H-8G ドア		AF ドア		HG ドア		FR ドア		LINE ドア		クローゼットドア 半ルーバー		クローゼットドア 全ルーバー		クローゼットドア 全パネル		
	P144		P148		P146		P150		P152		P154		P154		P154		
サイズ	W730	W770	W830		W730		W730 W770		W727	W770	W350		W350	W400	W350	W400	
オプションカラー	ウレタンクリア塗装		-		-		-		ブラック/グレー		-		-		-		
ドア枠	半枠	○	-	※専用レール枠のみ		※専用片開き枠のみ		-		○	-	-		-		-	
	アウトセット枠	○	○							○	○						
	スマート枠	○	○							○	○						
金物	把手	○	-	-		※専用金物のみ		-		○	-	-		-		-	
	引手	○	○							○	○						
	表示錠	○	-							○	○						
	スコープ	○	○							○	○						
ガラス	○		-		○※透明強化ガラスのみ		○※透明強化ガラスのみ		-		-		-		-		



# 家具

## FURNITURE

テレビボード RODA	166
テレビボード LINE	168
フロートボード LINDA	170
ダイニングテーブル warm-on/MARUKO	172
i CHAIR	174
洗面化粧台 tsutsumu/with 鏡	176
ミラーキャビネット MOSAIC	180
キッチン背面収納 TETRA	182
キッチン背面収納 MOAI	184
玄関収納 MOAI	186

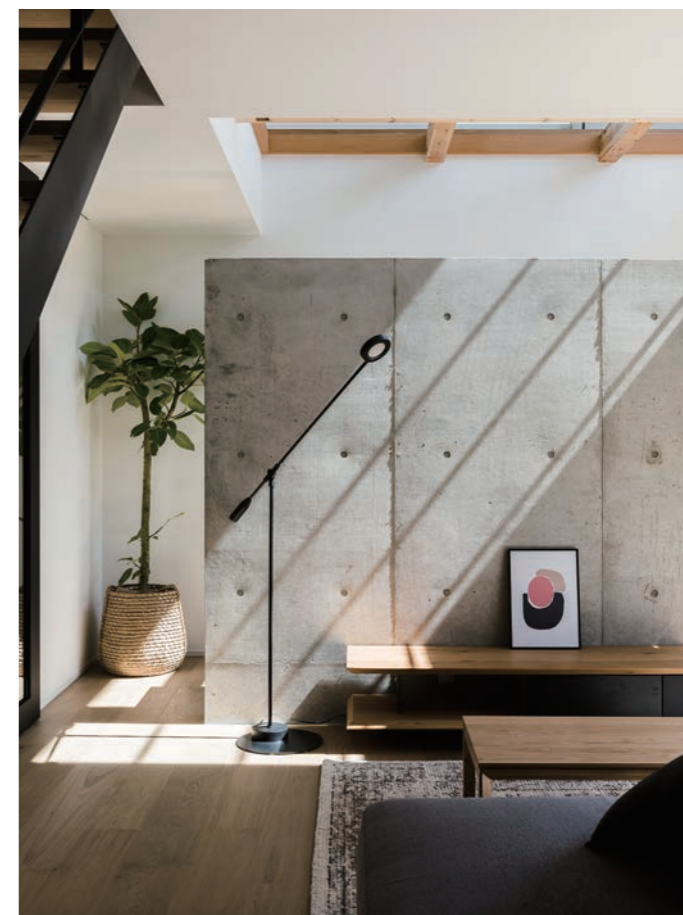



## インテリアにもあなたのスタイルを

‘良いインテリアはいい床と家具で決まる’と言っても過言ではありません。  
バランスの良い室内空間に仕上げるためには、  
フローリングと相性の良い家具を組み合わせることが大きなポイントになります。  
床に合うキッチンや背面収納、ソファやダイニングテーブルを選ぶことは特に重要です。  
あなたらしいインテリアを見つけてください。

家具





# テレビボード RODA



## RODA ロダ

優しい雰囲気を出し出すオークの味わい深さを感じられるテレビボード。収納スペースも十分に設けられているため、キャビネットとしてもお使いいただけます。ナチュラルな佇まいは洋室だけでなく和室でも馴染むこと間違いなし。

【税込】¥182,600

【税抜】¥166,000

品番	RODA
サイズ (mm)	W1600 × H390 × D400
材質	オーク
	金具：アイアン
	天板：防火天板
塗装	ウレタンクリア塗装

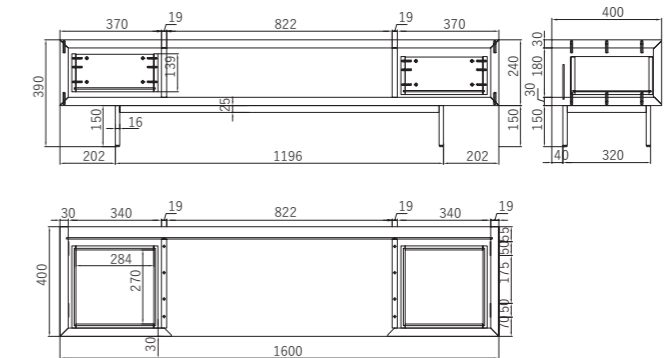



# テレビボード LINE



## LINE ライン

【税込】¥170,500

【税抜】¥155,000

品番	ホワイト:LINE-WHITE
	ブラック:LINE-BLACK
サイズ (mm)	W1800 × H340 × D430
材質	オーク
	金具: アイアン
塗装	ウレタンクリア塗装
	扉: ウレタン艶消し塗装

無垢ならではの味わいとしっかり備えた収納力が魅力。コの字型のスマートなフォルムは幅広い空間に馴染みます。収納したものが一目でわかる引き出し、フラップダウン式扉が取り付けられた収納スペースはどれも使い勝手抜群。



LINE-WHITE



LINE-BLACK

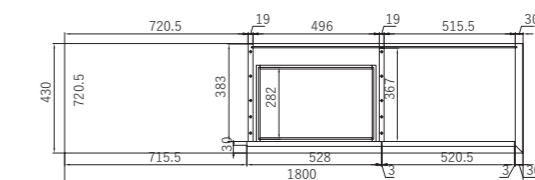
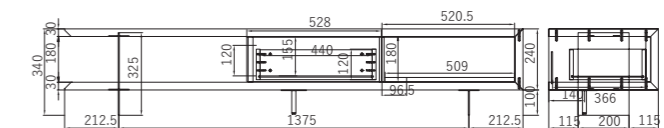



# フロートボード

家具



※写真は W1800 サイズ、左メッシュ扉・右通常扉のホワイトを使用しています。

## LINDA リンダ NEW 受注生産

空間に余裕を持たせ、余白のバランスを楽しむ TV ボード LINDA。壁に直接取り付けるフロートタイプのため壁掛けテレビとの相性抜群で、配線もすっきりと収納できるため掃除も楽々。空間に合わせてお選び頂けるよう、5種類のサイズ、3カラー、2パターンの仕様からお選びいただけるセミオーダー仕様となっています。

扉仕様	サイズ (mm)	価格 [税込]	価格 [税抜]
左右通常扉	W1500 × H200 × D400	¥120,780	¥109,800
	W1800 × H200 × D400	¥129,690	¥117,900
	W2000 × H200 × D400	¥148,390	¥134,900
	W2200 × H200 × D400	¥170,500	¥155,000
左メッシュ扉 右通常扉	W2400 × H200 × D400	¥179,190	¥162,900
	W1500 × H200 × D400	¥151,800	¥138,000
	W1800 × H200 × D400	¥157,300	¥143,000
	W2000 × H200 × D400	¥176,000	¥160,000
右通常扉	W2200 × H200 × D400	¥200,200	¥182,000
	W2400 × H200 × D400	¥207,900	¥189,000

全サイズ共有仕様	
カラーバリエーション	ホワイト / オーク / グレー
扉仕様	フラップ戸 パターン (左右通常扉 / 左メッシュ扉・右通常扉)
材質	ホワイト・グレー / メラミン オーク / 突板 メッシュ / スチール

1500mm [2分割]	
1800mm [2分割]	
2000mm [2分割]	
2200mm [3分割]	
2400mm [3分割]	

〔例〕 W1800 / 左メッシュ扉・右通常扉 / ホワイト



LINDA の背面はオープン仕様となっているため、コンセントを背面部に設置することで配線をすっきりとできます。



左側メッシュ扉仕様は細かな隙間から赤外線を通すため、扉を閉じたままでもリモコン操作を可能にします。



ワンタッチでゆっくりと開くフラップダウン式の扉を採用。手を離しても勢いよく開くことなく安心です。

### ご注文時の注意点

- ※ LINDA は壁に施工を行う収納家具です。弊社では指定先への納品までとなり、施工は承っておりません。施工に関しては建築中の業者様にお問い合わせ下さい。
- ※メッシュ仕様をご注文の場合、扉の左側がメッシュ仕様扉、サイズは W900 固定となります。サイズの変更は承れませんので予めご了承ください。
- ※メッシュ扉部分のカラーはホワイトとなります。
- 【納期について】  
受注生産品のため、納期まで約 3 週間かかります。納期まで十分余裕を持ったうえでご注文をお願いいたします。



# ダイニングテーブル

家具



## warm-on ウォームオン

自然で生まれた素材をそのまま感じられるように洗練された上品な品物は、どんな空間にも深くなじみ、温かさを取り入れます。家族団らのリビングや、お客様をお出迎えする場面、ゆったりとした食事のシーンにもぴったり。

〔税込〕 ¥125,400

〔税抜〕 ¥114,000

品番	warm-on
サイズ (mm)	W1600 × D800 × H700
材質	オーク
塗装	ウレタンクリア塗装
組立品	脚部のみ

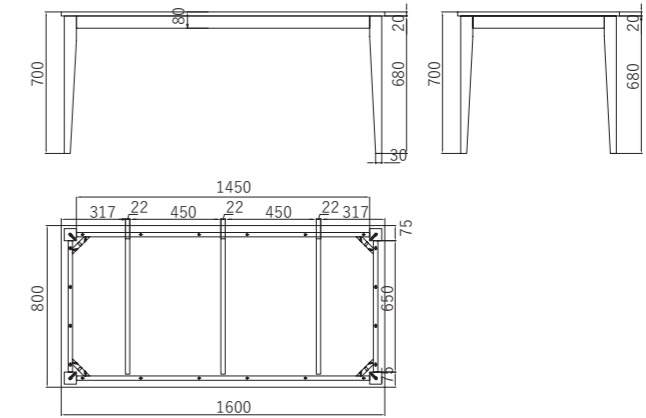

家具

## MARUKO マルコ NEW

先端に向けて細くなるスタイリッシュな脚部と、優しい雰囲気のある柔らかな円形が特長のダイニングテーブル。家族で食卓を囲むのにちょうどいい形とサイズで、オークの温かみが空間に寄り添い優しい雰囲気流れるダイニングに。

〔税込〕 ¥128,700

〔税抜〕 ¥117,000

品番	maruko-1200
サイズ (mm)	Φ1200 × H710
材質	オーク
塗装	ウレタンクリア塗装
組立品	脚部のみ

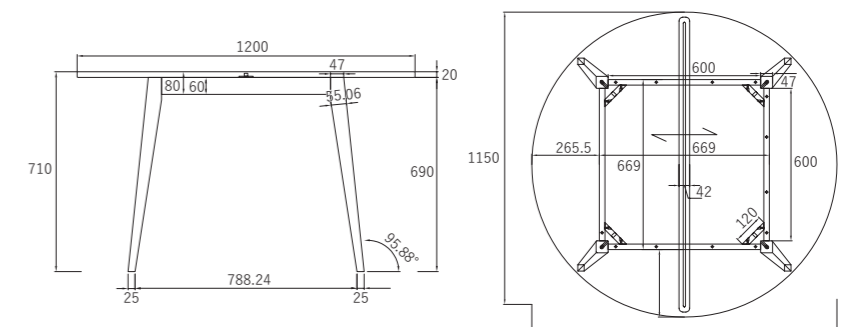



# i CHAIR



イエモンが提案する新たなダイニングチェアシリーズ。  
自然素材を使用した優しく柔らかな風合いの椅子は、さまざまなデザインに馴染み、シンプルで長く愛されるよう生み出されました。  
海外工場での商品の製造を行い、高品質でリーズナブルな価格のラインナップを取り揃えます。  
絵画のような存在感を持ち、個性豊かな暮らしに寄り添うインテリアです。

## DALI ダリ NEW

【税込】¥46,200

【税抜】¥42,000

品番	ナチュラル:iCHAIR-V-NA-PCNA ブラック:iCHAIR-V-NA-PCBK
サイズ (mm)	W580 × D560 × H730 × SH430
材質	本体:アッシュ無垢材 座面:ペーパーコード
塗装	ウレタンクリア塗装

細いコードを編み上げた軽やかな座面が美しいペーパーコードのデザインチェア。  
使うほどに馴染み変化していく座面はずっと飽きずに使い続けられ、暮らしの中に  
柔らかく寄り添います。  
女性でも片手で簡単に持ち上げられる軽量もポイントの一つ。



ナチュラル



ブラック





# 洗面化粧台

家具



## tsutsumu ツツム

日々の生活の中で使うスペースでも、優しさに包まれてほしい。そんな思いを込めた洗面台は、理想の住まいに少しでも近づけられるように3つのパターンで展開しております。お好みの収納やデザインで、清潔感のある空間を手に入れてください。



tsutsumu-t 扉収納仕様 在庫限定

[税込] ¥121,000  
[税抜] ¥110,000

品番	tsutsumu-t
サイズ (mm)	W770 × H700 × D600
材質	オーク
塗装	ウレタンクリア塗装 扉：ウレタン艶消し塗装

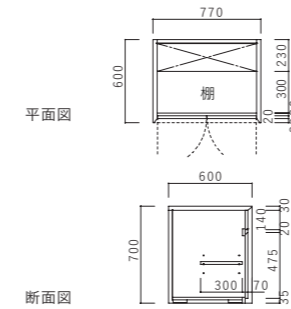

tsutsumu-h 引出収納仕様

[税込] ¥127,050  
[税抜] ¥115,500

品番	tsutsumu-h
サイズ (mm)	W770 × H700 × D600
材質	オーク
塗装	ウレタンクリア塗装 扉：ウレタン艶消し塗装

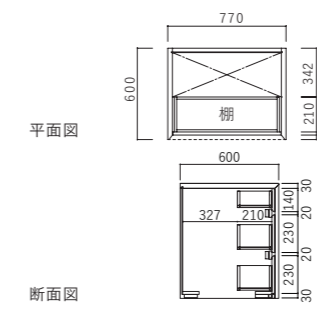

家具

## with ウイズ 在庫限定

浮遊感を得られる壁付け設置スタイルの洗面化粧台。造作カウンターのようなシャープなデザインは、一枚板のような印象を与えます。お好みの洗面ボウルを選んで取り付けられるので、自由度の高いデザインを実現できます。

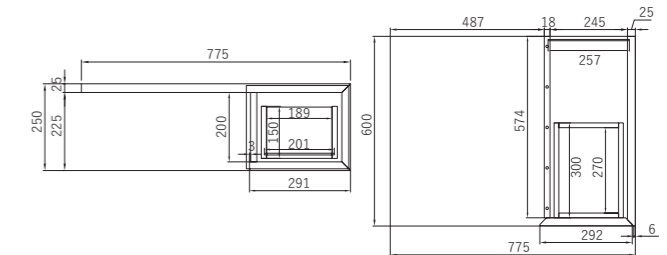

[税込] ¥69,300  
[税抜] ¥63,000

品番	with
サイズ (mm)	W775 × H250 × D600
材質	オーク
塗装	ウレタン艶消し塗装



# 鏡 [オーク/パイン]



スランディングフレームミラー



ウォールシェルフミラー

オーク 姿見H

スッキリとしたデザインでナチュラルな印象を与える天然木フレームのシンプルミラー。  
立てかけ、壁掛けどちらでもお使いいただけます。  
飾りやすいサイズ感は置くだけでおしゃれになるインテリアに。



## 【オーク フレームミラー

[税込] ¥9,790/ケース  
[税抜] ¥8,900/ケース

品番	K-O500-600
幅×高×奥行 (mm)	500 × 600 × 30
塗装	無塗装
梱包状態	吊下げ用金物付

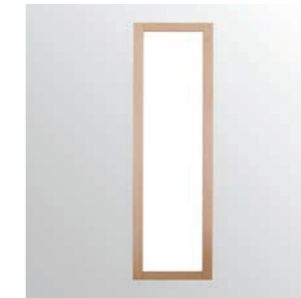

## 【オーク 姿見 S

[税込] ¥17,600/ケース  
[税抜] ¥16,000/ケース

品番	K-S-O400-1600
幅×高×奥行 (mm)	400 × 1600 × 30
塗装	無塗装
梱包状態	吊下げ用金物付

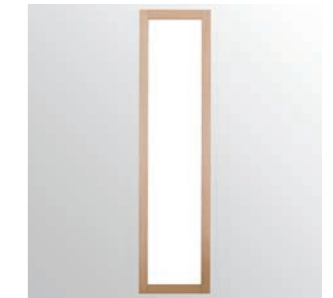

## 【オーク 姿見 H

[税込] ¥24,090/ケース  
[税抜] ¥21,900/ケース

品番	K-H-O600-1800
幅×高×奥行 (mm)	600 × 1800 × 30
塗装	無塗装
梱包状態	吊下げ用金物付



## 【スランディングフレーム ミラー

[税込] ¥21,890/ケース  
[税抜] ¥19,900/ケース

品番	K-W-O760-600
幅×高×奥行 (mm)	760 × 600 × 30
塗装	ウレタン艶消し塗装
梱包状態	吊下げ用金物付



## 【ウォールシェルフ ミラー

[税込] ¥30,580/ケース  
[税抜] ¥27,800/ケース

品番	K-SF-O760-600
幅×高×奥行 (mm)	760 × 600 × 100
塗装	ウレタン艶消し塗装
梱包状態	吊下げ用金物付



## 【パイン フレームミラー

[税込] ¥7,480/ケース  
[税抜] ¥6,800/ケース

品番	K-P500-600
幅×高×奥行 (mm)	500 × 600 × 30
塗装	無塗装
梱包状態	吊下げ用金物付



## 【パイン 姿見 S

[税込] ¥13,420/ケース  
[税抜] ¥12,200/ケース

品番	K-S-P400-1600
幅×高×奥行 (mm)	400 × 1600 × 30
塗装	無塗装
梱包状態	吊下げ用金物付

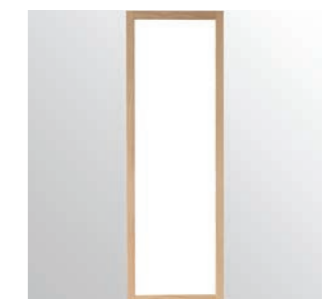

## 【パイン 姿見 H

[税込] ¥19,800/ケース  
[税抜] ¥18,000/ケース

品番	K-H-P600-1800
幅×高×奥行 (mm)	600 × 1800 × 30
塗装	無塗装
梱包状態	吊下げ用金物付



# ミラーキャビネット MOSAIC



壁に埋め込んで設置し、空間を広くすっきりと見せる収納家具です。  
扉の前面は鏡を取り付けており、身だしなみの確認にもお使いいただけます。  
玄関やリビング、ダイニング、トイレなど場所を問わず空間に馴染むデザインです。

## MOSAIC-S モザイク - エス

[税込] ¥19,800  
[税抜] ¥18,000

品番	MOSAIC-S
サイズ (mm)	L290 × W152 × H590
材質	オーク
塗装	扉：ウレタンクリア塗装 本体：ウレタン艶消し塗装



## MOSAIC-M モザイク - エム

[税込] ¥24,200/ケース  
[税抜] ¥22,000/ケース

品番	MOSAIC-M
サイズ (mm)	L580 × W152 × H590
材質	オーク
塗装	扉：ウレタンクリア塗装 本体：ウレタン艶消し塗装

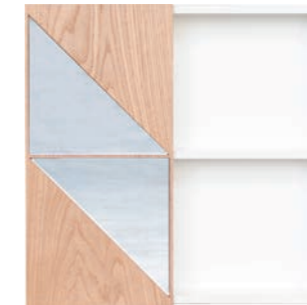



# キッチン背面収納 TETRA



機能性とデザイン性を両立させて提案する、キッチン背面収納 TETRA。佇まいはシャープに、シンプルながらも選べる色の組み合わせで、クリエイティブに遊び心が楽しめるのが魅力的。

家具

家具

## TETRA カウンター テトラ

**W1800 オーク**  
[税込] ¥83,050  
[税抜] ¥75,500

**W1800 ホワイト・ブラック・グレー**  
[税込] ¥79,310  
[税抜] ¥72,100

**W2600 オーク 受注生産**  
[税込] ¥251,900  
[税抜] ¥229,000

W1800



W2600

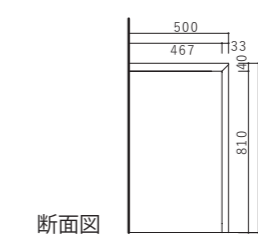
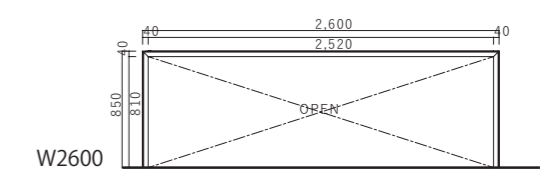
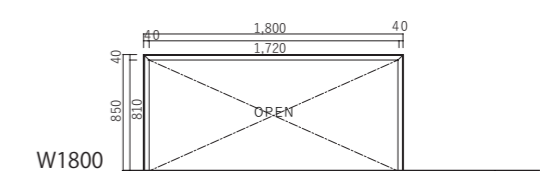

品番	TETRA-CT1800/TETRA-CT2600
サイズ (mm)	W1800 × H850 × D500
	W2600 × H850 × D500

## TETRA 引き出し収納 テトラ

**オーク**  
[税込] ¥104,500  
[税抜] ¥95,000

**ホワイト・ブラック・グレー**  
[税込] ¥98,780  
[税抜] ¥89,800

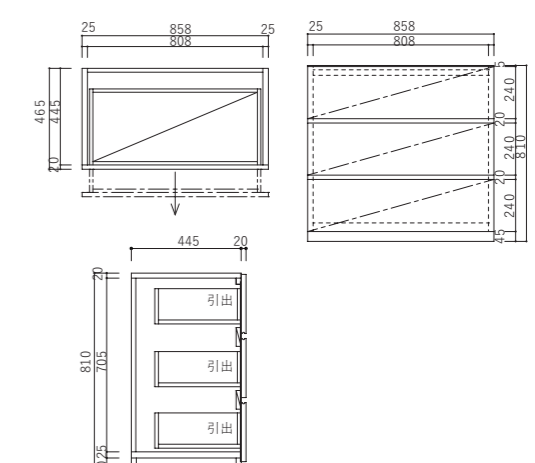

品番	TETRA-H858
サイズ (mm)	W858 × H810 × D440

オーク

材質 オーク突板  
塗装 ウレタンクリア塗装

ホワイト・ブラック・グレー

材質 オーク突板  
塗装 【本体】メラミン塗装  
【扉・引出面板】ウレタン艶消し塗装 / メラミン塗装  
※入荷時期により仕様が異なります。

### ご注文時の注意点

※規格商品のため、オーダーサイズは承っておりません。※予告なく仕様が変更となる場合がございます。

## TETRA 吊戸棚 テトラ

**W1800 オーク**  
[税込] ¥132,000  
[税抜] ¥120,000

**W1800 ホワイト・ブラック・グレー**  
[税込] ¥128,700  
[税抜] ¥117,000

**W2600 オーク 受注生産**  
[税込] ¥427,900  
[税抜] ¥389,000

W1800

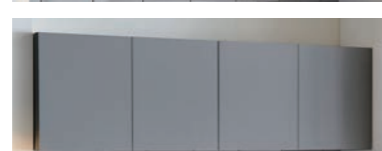
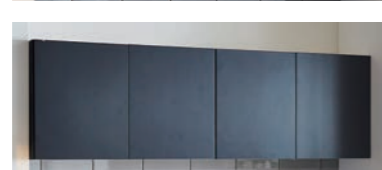
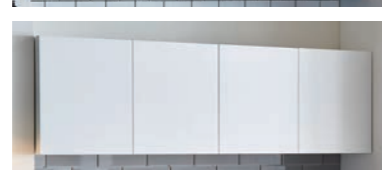

W2600

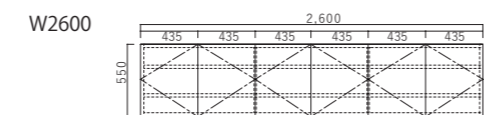
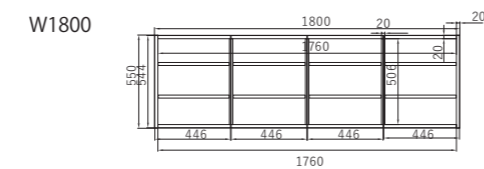

断面図

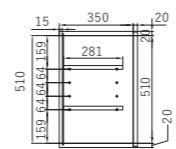

品番	TETRA-TD1800/TETRA-TD2600
サイズ (mm)	W1800 × H550 × D370
	W2600 × H550 × D370



# キッチン背面収納 MOAI



フラットなデザインとスタンダードなカラー展開で、どのような雰囲気でもコーディネートしやすい背面収納 MOAI。各パーツを組み合わせることで収納力抜群のキッチンバックに。すっきりとした高級感を感じるデザイン性と機能性を両立したオリジナル家具です。

家具

家具

## MOAI I モアイ I

オーク **NEW**

【税込】 ¥190,300

【税抜】 ¥173,000

ホワイト・ディープグレー

【税込】 ¥185,680

【税抜】 ¥168,800

品番 MOAI-1-1012

サイズ (mm) W1012 × H2000 × D500

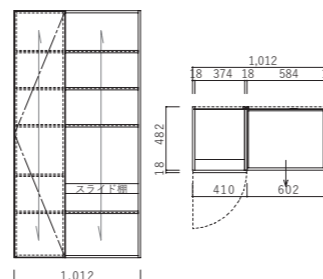

## MOAI II モアイ II

オーク **NEW**

【税込】 ¥227,700

【税抜】 ¥207,000

ホワイト・ディープグレー

【税込】 ¥222,200

【税抜】 ¥202,000

品番 MOAI-2-1209

サイズ (mm) W1209 × H2000 × D500

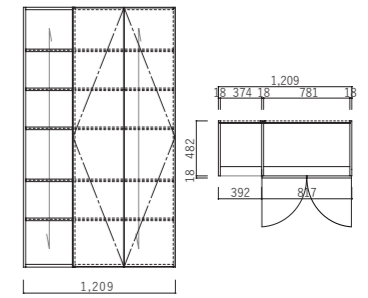

## MOAI III モアイ III

オーク **NEW**

【税込】 ¥335,500

【税抜】 ¥305,000

ホワイト・ディープグレー

【税込】 ¥326,150

【税抜】 ¥296,500

品番 MOAI-3-1811

サイズ (mm) W1811 × H2000 × D500

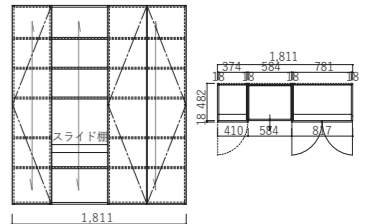

## MOAI IV モアイ IV

オーク **NEW**

【税込】 ¥420,200

【税抜】 ¥382,000

ホワイト・ディープグレー

【税込】 ¥409,200

【税抜】 ¥372,000

品番 MOAI-4-2188

サイズ (mm) W2188 × H2000 × D500

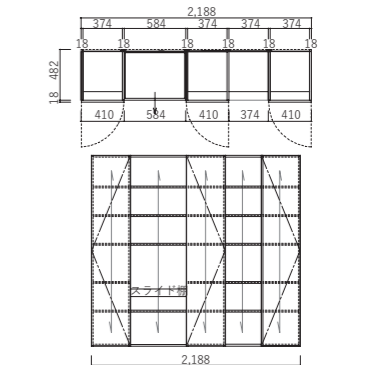

## MOAI V モアイ V

オーク **NEW**

【税込】 ¥554,400

【税抜】 ¥504,000

ホワイト・ディープグレー

【税込】 ¥540,540

【税抜】 ¥491,400

品番 MOAI-5-2987

サイズ (mm) W2987 × H2000 × D500

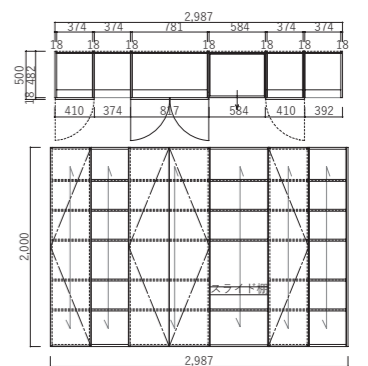

### オーク

材質 オーク突板  
塗装 ウレタンクリア塗装

### ホワイト・ブラック・グレー

材質 オーク突板  
塗装 【本体】メラミン塗装  
【扉・引出面板】ウレタン艶消し塗装 / メラミン塗装  
※入荷時期により仕様が異なります。

### オプション

追加中木 W2000 × H100 × D18  
価格 【税抜】5,000円 / 本  
購入単位 / 2本

### ご注文時の注意点

※規格商品のため、オーダーサイズは承っておりません。  
※コンセント穴は背面に穴開け加工無し出荷となります。



# 玄関収納 MOAI



MOAI シリーズの玄関収納。中の棚板は移動や取り外しが可能になっており、靴だけでなくゴルフバックや傘などもしっかり収納します。すっきりとしたシンプルなデザインは空間によく馴染み、収納力も抜群です。

## 玄関収納 MOAI I

モアイ I

[税込] ¥138,930

[税抜] ¥126,300

品番	MOAI-ES1-775
サイズ (mm)	W775 × H2000 × D360
カラー	ホワイト・ディープグレー

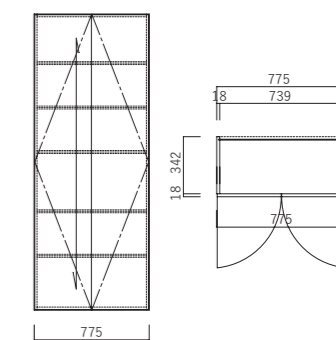
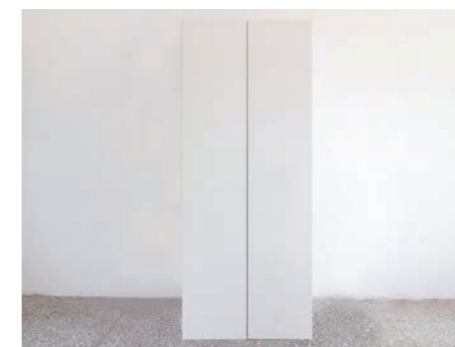

## 玄関収納 MOAI II

モアイ II

[税込] ¥219,780

[税抜] ¥199,800

品番	MOAI-ES2-1230
サイズ (mm)	W1230 × H2000 × D360
カラー	ホワイト・ディープグレー

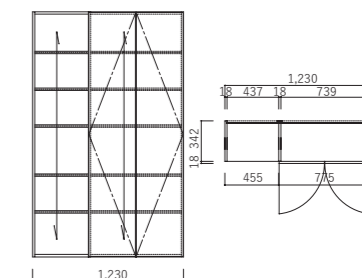
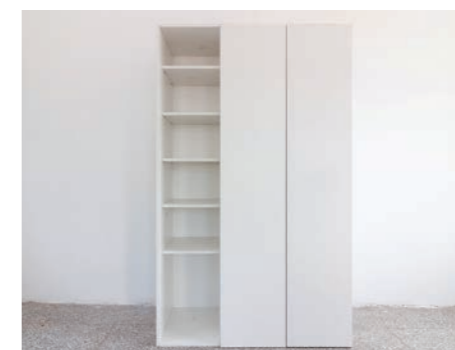

## 玄関収納 MOAI III

モアイ III

[税込] ¥300,080

[税抜] ¥272,800

品番	MOAI-ES3-1685
サイズ (mm)	W1685 × H2000 × D360
カラー	ホワイト・ディープグレー

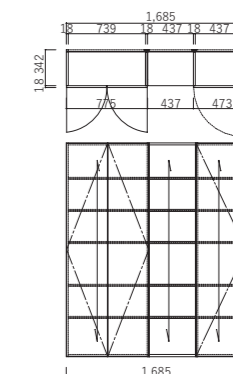

### オプション

材質	オーク突板	追加中木	W2000 × H100 × D18
塗装	メラミン塗装	価格	[税抜]5,000円/本
		購入単位 / 2本	

### ご注文時の注意点

※規格商品のため、オーダーサイズは承っておりません。



# その他

---

OTHER ITEM

## ■ 塗料

Bona IC クラフトオイル	190
Bona ドライファスト	191



その他

### フローリングの色に合わせる

Bona の塗料で、ie-mon の塗装品フローリングに合わせた各部材の塗装が可能です。色の組み合わせによるトータルコーディネートをお楽しみください。

- ジャイロオーク クリア
- ジャイロオーク モンスター
- ジャイロオーク ラスティック
- その他クリア色塗装品



クリア

- ジャイロオーク スモーク



スモーク

- ジャイロオーク ラテ

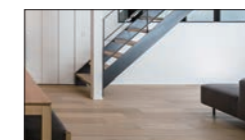

ラテ

- ジャイロオーク モカ



アンティークブラウン  
+ ホワイト※

※塗料の調合はお客様ご自身でお願いしております。



## OTHER ITEM/ 塗料 Bona IC クラフトオイル

天然植物油を原料としたオイル塗料です。

浸透性に優れ、木に深く浸透して耐水性や耐薬品性、耐摩耗性を向上させます。

低 VOC でコバルトなどの有害物質を含まない処方で、住環境だけでなく作業環境にも安心・安全をお届けします。



### アーリーアメリカン

[税込] ¥7,700/点

[税抜] ¥7,000/点

商品名	アーリーアメリカン 0.9kg
品番	312628
容量	0.9kg

ベース	変性植物性油脂
カテゴリー	1液性硬化オイル
樹脂分	96-98%
乾燥時間(使用まで)	24 時間以上
塗布量	30~40 m <sup>2</sup> /L



### アンティークブラウン

[税込] ¥7,700/点

[税抜] ¥7,000/点

商品名	アンティークブラウン 0.9kg
品番	312627
容量	0.9kg

ベース	変性植物性油脂
カテゴリー	1液性硬化オイル
樹脂分	96-98%
乾燥時間(使用まで)	24 時間以上
塗布量	30~40 m <sup>2</sup> /L

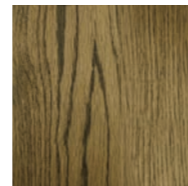

### フロスト (ホワイト)

[税込] ¥7,700/点

[税抜] ¥7,000/点

商品名	フロスト 0.9kg
品番	312622
容量	0.9kg

ベース	変性植物性油脂
カテゴリー	1液性硬化オイル
樹脂分	96-98%
乾燥時間(使用まで)	24 時間以上
塗布量	30~40 m <sup>2</sup> /L

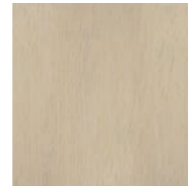

## Bona ドライファスト

木目を消さない半透明仕上げの屋内内部の保護塗料です。

樹種を問わず自然な風合いに仕上がりに、木の魅力をさらに引き出してくれます。

塗りやすく色のりに優れ、乾燥時間は2時間と早いので簡単に使用できます。



### ピュア (クリア)

[税込] ¥8,140/点

[税抜] ¥7,400/点

商品名	ピュア 0.9kg
品番	312621
容量	0.95kg

ベース	変性植物性油脂
カテゴリー	1液性硬化オイル
樹脂分	35-47%
乾燥時間(使用まで)	2 時間
塗布量	20~40 m <sup>2</sup> /L



### ウォールナット

[税込] ¥8,140/点

[税抜] ¥7,400/点

商品名	ウォールナット 0.9kg
品番	312629
容量	0.95kg

ベース	変性植物性油脂
カテゴリー	1液性硬化オイル
樹脂分	35-47%
乾燥時間(使用まで)	2 時間以上
塗布量	20~40 m <sup>2</sup> /L



### スモーク

[税込] ¥8,140/点

[税抜] ¥7,400/点

商品名	プロヴィンシャル 0.95kg
品番	SS750051104
容量	0.95kg

ベース	変性植物性油脂
カテゴリー	1液性硬化オイル
樹脂分	35-47%
乾燥時間	2 時間
塗布量	20~40 m <sup>2</sup> /L



### ラテ

[税込] ¥8,140/点

[税抜] ¥7,400/点

商品名	バーチ 0.95kg
品番	SS750051181
容量	0.95kg

ベース	変性植物性油脂
カテゴリー	1液性硬化オイル
樹脂分	35-47%
乾燥時間	2 時間
塗布量	20~40 m <sup>2</sup> /L

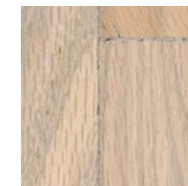

### アールグレイ [2缶セット] (ツイッグ+フロスト (ホワイト))

[税込] ¥15,840/点

[税抜] ¥14,400/点

商品名 アールグレイ (ツイッグ 0.95kg + フロスト (ホワイト) 0.95kg)

品番 Bona SS750051183&312622

容量 0.95kg

ベース 変性植物性油脂

カテゴリー 1液性硬化オイル

樹脂分	ツイッグ 35-47%	フロスト 96-98%
乾燥時間	2 時間	24 時間以上
塗布量	20~40 m <sup>2</sup> /L	30~40 m <sup>2</sup> /L



※塗料の調合はお客様ご自身でお願いしております。



## 取扱の手引き

フローリング施工要領	194
フローリング施工パターン [ ジャイロオークピアノ・シャープ ]	197
ウッドパネル [ サネ無し ] 施工要領	198
ウッドパネル [ サネあり ] 施工要領	199
外壁材 [ レッドシダー複合 ] 施工要領	200
無垢材 / 塗装製品のお手入れ方法	202
重要事項説明書	204
発注・見積り	206
購入時の注意点	208



# フローリング施工要領

## 施工前のお願い

### ■ご使用に関して

- エアコンなどの冷暖機器、空調設備で排気が床面に継続的に直接あたる場合は、過度の乾燥により材の収縮、割れ等の原因となりますので当たらないようご配慮ください。
- 壁、窓の施工が終わり、雨風等の外部からの影響を受けない状態になってから、フローリングの施工を行ってください。
- 品質には万全を期しておりますが、万が一不良品や傷、色、木柄等不明な点がございましたら、必ず施工前にご相談ください。施工後のお取替えには応じられません。
- 施工に際しては下地の水濡れが無いこと、含水率が12%以下であることを、あらかじめ必ず確認してください。

## ■施工手順と注意点

### [1] 下地処理 施工

- 大引きは90mm角以上、根太は35mm角以上の乾燥材をご使用ください。
- 大引き感覚は909mm、根太は303mmとし、水平レベルで施工してください。
- 下地材には12mm以上の耐水合板・構造用合板（パーティクルボード上への施工は避けて下さい。）を必ず使用してください。
- 床下の湿気が多い場所や新築RC構造の場合は0.1mm以上の防湿シートを根太と捨て貼りの間に敷きこんで施工してください。
- 下地の不揃いやゆるみは床鳴りの原因になります。
- 下地の不陸のないことを確認してください。
- 下地合板は糊釘併用で固定してください。
- 含水率は10%以内にしてください。
- 床を木口継ぎにする部分の下に根太があるようにしてください。
- 雨濡れなどの湿った状態の下地には、施工しないでください。
- 下地合板の継ぎ目の段差は0.3mm以内にしてください。
- 下地合板は突付にしないでください。3mm程度の隙間を空けてください。

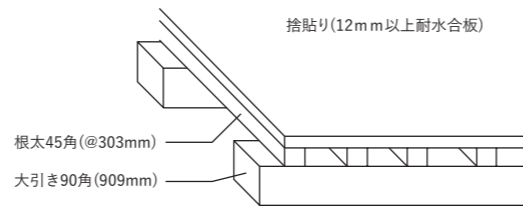

### [2] 開梱 仮並べ 割り付け

- 天然木を使用しているため、節や色に違いがあり、施工前に製品を仮並べし全体の色、柄のバランスを確認してください。
- 特に気になる節や色が入った材料は、目立たない場所に貼る等の工夫をしてください。（長時間の直射日光は避けてください。）
- 見た目を美しくするためにも、張り込み前に割り付けを行うとより一層自然な感じで仕上がりがよくなります。
- 針葉樹系（パイン等）は開梱しておいておくと、材のねじれが起こり易くなり、実が入らなくなりますので、開梱後直ちに施工を行ってください。

### [3] 張り込み

#### (1) 接着剤の塗布 ※接着剤は床下地ではなく、フローリングの裏面に塗布してください。

- くし目コテを使用して、接着剤（木床用1液性ウレタン系接着剤、2液性エポキシ系接着剤）を全面に均一塗布します。
- 溝加工がある場合には、①釘の通過面、②材の中心、③雌実下や内側の3箇所筋状に塗布してください。（図B参照）
- 1回の塗布量、オープンタイム、その他注意事項等をご使用の接着剤の説明書をご確認ください。※推奨接着剤（KU928C-X コニシ社）
- 白ボンド等、木工用接着剤（酢酸ビニル樹脂エマルジョン系）を使用するのは、絶対に避けてください。材の反りや床鳴りの原因となります。
- 接着剤は、適量を守って使い、接着面のホコリや汚れはしっかり取り除いてください。
- 接着剤が床表面についた場合はすぐに拭き取ってください。
- 塗布の際、実（さね）の部分に接着剤をつけないようご注意ください。実部分に接着剤が付着してしまうと、幅方向に固定されたフローリング材が一体となり、大きな隙間を生じる場合があります。（膨張収縮）
- スギ、ヒノキ等の針葉樹は、床鳴りが発生し易い樹種です。フローリング材裏面の隅までしっかりと接着剤をつけることで床鳴りを軽減できます。その際に実部分に接着剤が入り込まないよう、ご注意ください。

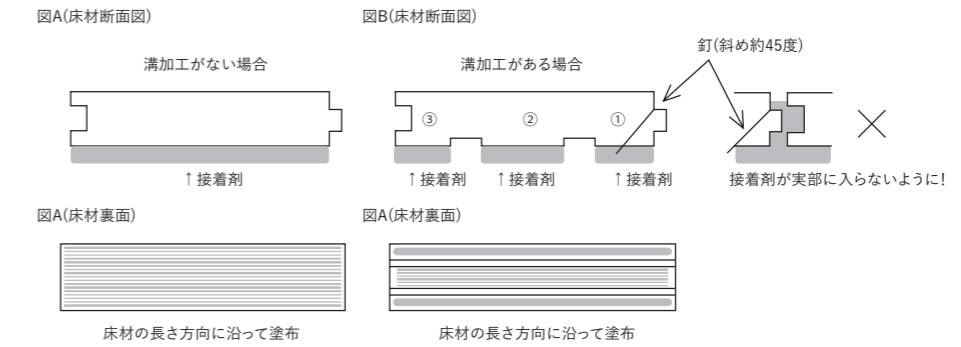

#### (2) 張り込み

- フロアー釘・フロアステーブル、接着剤を併用して施工してください。
- フローリングは構造用合板と根太に直交するように張り込んでください。（構造用合板以外の無垢木材 [ スギや荒床等 ] の下地を使用する場合は、下地自体が膨張収縮する可能性が高いため、フローリングと下地を同じ方向に張るとフローリング材に不具合が生じる可能性があります。）
- 下地の不陸、段差はそのままフローリング表面の段差、突上げの原因になります。下地合板の継ぎ目とフローリングの継ぎ目は、重ならないようご注意ください。
- 釘の長さは板厚の約3倍のものをご使用し、雄実の付け根から斜め約45度で打ち込んでください。床鳴りの防止にもなります。
- 釘止め標準ピッチは300mmで、捨て貼り下地でも根太の位置に釘を打つようにしてください。（釘の足が根太に入るようにしてください。頭部が残った場合はポンチで打ち沈めてください。）
- 敷き始めは窓際から5～10mm程度隙間をあけてください。（地下室や湿気が多い場所・地域では更に隙間を取ってください。）
- 敷き終わっても窓際から同間隔の隙間を取ってください。最後に幅木で隠してください。
- 壁がコンクリート打放しの場合や中木厚みが薄い場合、中木がすでに設置してある場合も窓際は同上の間隔をあけ、コーキング処理をしてください。
- フローリング材の巾方向に、10m以上広範囲に施工する場合は適切な隙間を設けてください。
- はき出し窓サッシへの納め、敷居納めの場合も隙間を取りコーキング処理をしてください。
- フィニッシュネイルの使用は絶対に避けてください。

### [3] 張り込み

#### (3) 実（サネ）の差し込み

- 無垢床材に関して、無垢材の特性である膨張収縮の観点より、基本的には通年でスペーサーを利用した施工を行ってください。（換板三層・複合フローリングのスペーサー使用は不要ですが、場合により施工をお願い致します。）
- 材種、施工時期によって伸縮度合がかわってきますので、膨張・収縮の問題が起こらないような施工を行ってください。
- 膨張による突き上げを防ぐために材と材の間に約300～600mm間隔で必ずスペーサーをはさみ、施工を行ってください。（エンド部のスペーサーは不要です。スペーサーはすぐに抜き取らず、接着剤の乾燥後（約12時間後）に抜き取ってください。）
- 実を差し込みながらフローリングを並べ、当て木またはゴムハンマーで叩いて実を入れてから釘またはステーブルを打って張り込んでください。

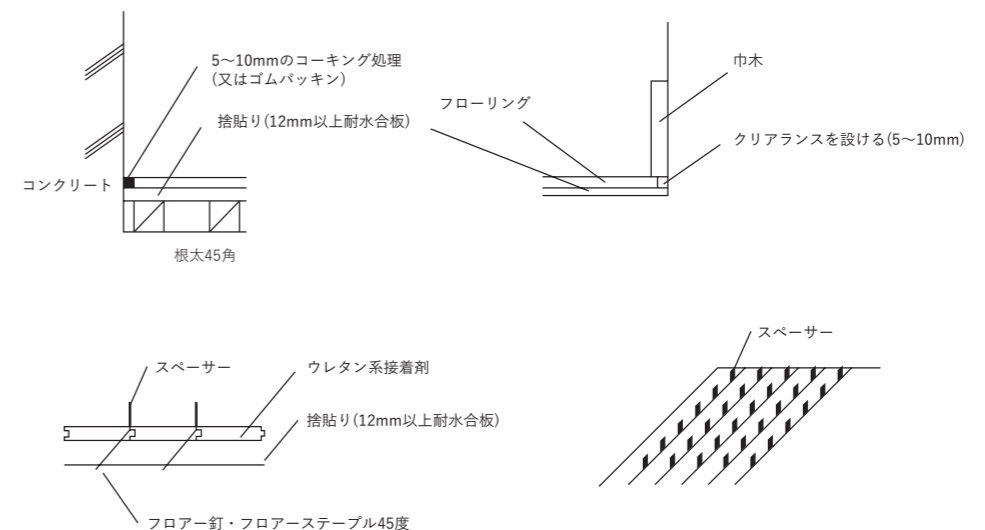



# フローリング施工要領

- 施工後はただちに養生してください。
- 塗装の種類に関わらず、養生テープはフローリングに直接貼らないでください。
- ( 塗装の剥がれや変色、テープの接着剤の付着痕などの原因になります。特にオイル仕上げの場合はご注意ください。)
- 養生の際は養生ボード・段ボールや合板などを敷いて、その上に弱粘性養生テープのご使用をお願いします。また、弱粘性養生テープでもできるだけ短期間で剥がしてください。テープをはがす際には、塗膜の剥離が生じる場合がありますので必ずゆっくりと剥がしてください。
- フローリングおよび接着剤が落ち着くまで1ヵ月間程度は直射日光を避けてください。
- 貼り込み施工後、標準で約24時間の養生期間を確保してください。( 養生期間内に床上を歩行すると接着不良の原因となり床鳴りなどが発生するおそれがあります。)
- 引き続き別の工事がある場合は厚手の養生ボード等を敷き、傷がつかないように保護してください。
- 固定はなるべく養生ボード同士を養生テープなどでつなぎ、極力床面にテープを張る面積を減らしてください。
- 布製ガムテープやビニールテープなどは粘着力が強すぎて、フロア表面を損傷したり、変色したりするおそれがありますので、フローリングには直接貼らないでください。
- 室内の換気は十分に取ってください。特に夏場の高温度や冬場の急激な暖房にもご注意ください。
- 養生が不十分ですと表面や木の目に埃やチリが残り、通常のクリーニングでは取れなくなる事があるため、特に色の濃い商品の養生には十分ご注意ください。
- 床材が自然塗料等の仕上げ商品の場合は、ご使用の商品の説明書をご確認ください。

## [4] 養生

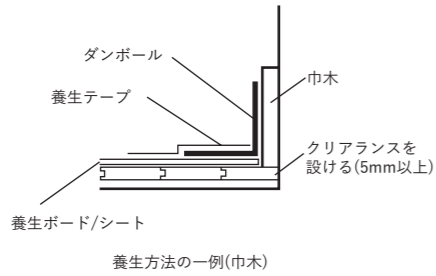

### 無塗装・オイル塗装の場合

- 水拭き厳禁です。表面が毛羽立ったり、カップ反りします。ホウキや掃除機で表面の埃を取る程度に留めて下さい。
- 汚れた箇所は、やすりを木目に沿って入れて除去してください。オイル塗装の場合、やすりを入れた後に同じオイルを染み込ませてください。
- 無塗装へのワックス厳禁ですが、オイル塗装へは専用のワックスがありますので、同じメーカーのワックスをご使用ください。

### ウレタン塗装の場合

- 硬く絞った雑巾で表面を拭いてください。水が実の間に入るとカップ反りの原因になります。
- 基本的にワックスは不要です。
- ワックスを使用される場合は、見えないとこで密着の確認をしてから全面に塗布してください
- ポリッシャーやスチームクリーナーは使用しないでください。水分を含んでフローリングが反ります。

## その他の注意点

- 床上に重量物(ピアノ等)を置く場合は、必ず床下に補強工事を行ってください。
- 無垢材は稀に目割れ等が発生する場合があります。これは無垢材の特性なのであらかじめご了承ください。
- 地下室や半地下室への施工は出来る限り避けてください。( 防湿処置等、建築工事対策検討ください。)
- 実の欠けた商品も稀に混入します。その箇所を避けてビス打ちしてください。( 限りある資源なので弊社ではそのような材も輸入しています。ご理解ください。)
- 土足の環境でお使いいただく床材は、屋外から直接砂や雨・水を持ち込む場合には、入口に必ずマット等を設置して、砂や雨・水などが直接床材にダメージを与えないようご注意ください。
- 基本木質床材となります。その為、歩行により、床材表面に凹み傷が発生することもあります。表面の固さは木材そのものの固さとなります。他の素材にはない木材の特徴(表情意匠・経年美化・調湿作用等)についてご理解ください。

# フローリング施工パターン [ジャイロオークシャープ・ピアノ]

## 商品について

1箱に実タイプが2パターン含まれるパケット商品となります。  
事前に仕上がりがイメージを確認の上、貼り合わせを行っていただきますようお願いいたします。

## ■実タイプ

下図の向きを基本の形とします。

### ●ジャイロオーク シャープ

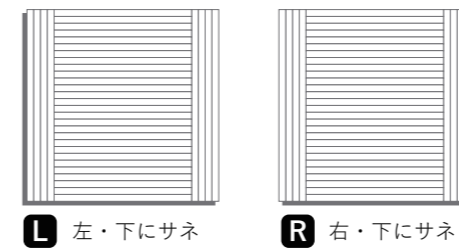

### ●ジャイロオーク ピアノ

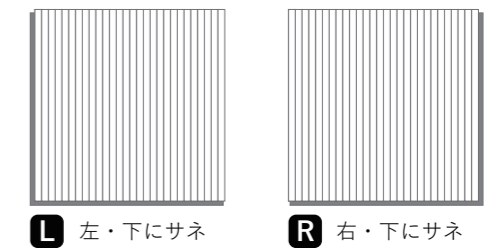

## ■施工パターン [ジャイロオーク シャープ]

### ●施工パターン①

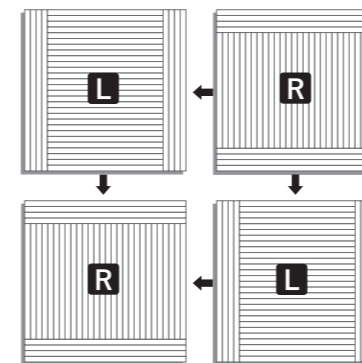

### ●施工パターン②

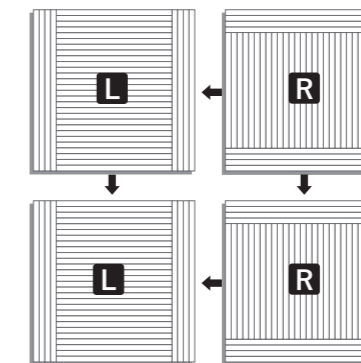

### ●施工パターン③

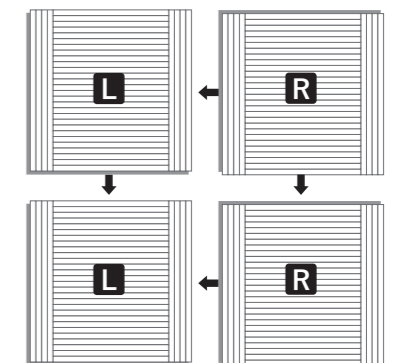

## ■施工パターン [ジャイロオーク ピアノ]

### ●施工パターン①

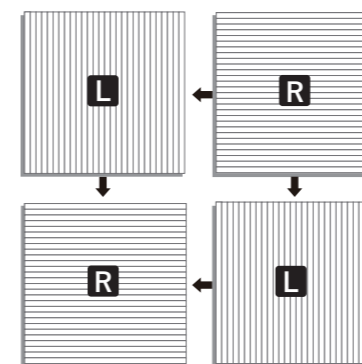

### ●施工パターン②

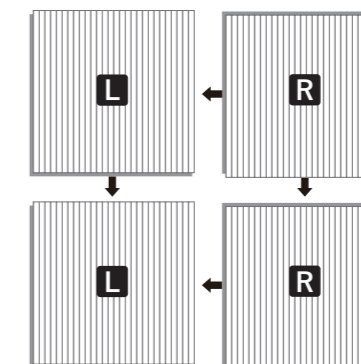

### ●施工パターン③

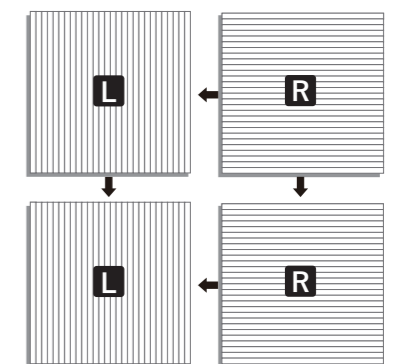



## ウッドパネル[サネ無し]施工要領

### 施工前の注意点

無垢素材と MDF を使用した製品のため、湿度の影響を受け、木材が有する水分の吸排作用によって膨張や収縮が生じる特性を持っています。

そのため、連続して長さ方向に使用する場合、木口の幅が多少合わなくなることがあります。

また、施工時に一定程度のハネ品が出ますので、予めご了承のうえご注文ください。

### ■施工手順と注意点

- [1] 下地施工
- ・壁に施工する場合は、木質材（柱、間柱など）または鋼製スタッドの上に、合板（9mm 以上）を張ってください。
  - ・天井に施工する場合は、木質材（野縁など）または鋼製材の下に、合板（9mm 以上）を張ってください。

- [2] 仮並べ
- ・開梱した状態で置き、施工現場の環境に十分なじませてから張ってください。
  - ・開梱後長時間放置すると反り・曲がり、表面割れなどが発生する恐れがありますのでご注意ください。
  - ・無垢素材商品ですので、施工時に一定程度のハネ品が出ます。あらかじめご了承の上、カットしてご使用ください。
  - ・色合いや木柄などが一枚一枚異なります。張り始める前に仮並べをし、色や柄のバランスをとって全来品の品質を確認いただいた上で張ってください。
  - ・極端に色や柄などがおかしいもの、その他商品に関してお気づきの点があれば、必ず張る前にご相談ください。

- ・パネルは表裏がありますのでご注意ください。
- ・フィニッシャーのみ、または接着剤とフィニッシャーを併用してください。
- ・接着剤は F ☆☆☆☆認定の 1 液型ウレタン樹脂系または 1 液型変成シリコン樹脂系接着剤を使用してください。
- ・サネやその近接部には接着剤を使用しないでください。
- ・エンドマッチ加工なしの実無し商品のため、長さ方向のジョイント部は面取りなどの処置をした上で施工してください。
- ・無垢素材商品のため、長さ方向に連続して施工する際は、木口の幅が多少合わないことがあります。

#### ■フィニッシャー位置

○断面図



※段差が生じた場合はカンナで削る等で表面を整えてください。

○平面図



※ 浮きや反り防止のため、一定間隔でフィニッシャーを打ち込んでください。  
仕上げにやすりがけをし、表面を整えてください。

- [4] 養生
- ・養生テープを直接ウッドパネルに貼ると、木地が破損したり、養生テープの接着成分とウッドパネリングの塗料の成分が一体化して塗膜が剥離することがあります。

※養生テープを直接ウッドパネルに貼らないでください。

## ウッドパネル[サネあり]施工要領

### 施工前の注意点

無垢素材と MDF を使用した製品のため、湿度の影響を受け、木材が有する水分の吸排作用によって膨張や収縮が生じる特性を持っています。

そのため、連続して長さ方向に使用する場合、木口の幅が多少合わなくなることがあります。

また、施工時に一定程度のハネ品が出ますので、予めご了承のうえご注文ください。

### ■施工手順と注意点

- [1] 下地施工
- ・壁に施工する場合は、木質材（柱、間柱など）または鋼製スタッドの上に、合板（9mm 以上）を張ってください。
  - ・天井に施工する場合は、木質材（野縁など）または鋼製材の下に、合板（9mm 以上）を張ってください。

- [2] 仮並べ
- ・開梱した状態で置き、施工現場の環境に十分なじませてから張ってください。
  - ・開梱後長時間放置すると反り・曲がり、表面割れなどが発生する恐れがありますのでご注意ください。
  - ・無垢素材商品ですので、施工時に一定程度のハネ品が出ます。あらかじめご了承の上、カットしてご使用ください。
  - ・色合いや木柄などが一枚一枚異なります。張り始める前に仮並べをし、色や柄のバランスをとって全来品の品質を確認いただいた上で張ってください。
  - ・極端に色や柄などがおかしいもの、その他商品に関してお気づきの点があれば、必ず張る前にご相談ください。

- ・パネルは表裏がありますのでご注意ください。
- ・フィニッシャーのみ、または接着剤とフィニッシャーを併用してください。
- ・接着剤は F ☆☆☆☆認定の 1 液型ウレタン樹脂系または 1 液型変成シリコン樹脂系接着剤を使用してください。
- ・サネやその近接部には接着剤を使用しないでください。
- ・エンドマッチ加工なしの実無し商品のため、長さ方向のジョイント部は面取りなどの処置をした上で施工してください。
- ・無垢素材商品のため、長さ方向に連続して施工する際は、木口の幅が多少合わないことがあります。

#### [3] 張り込み

#### ■フィニッシャー位置

○断面図



オスザネ側を推奨しますが、メスザネ側でも問題はありません。

- [4] 養生
- ・養生テープを直接ウッドパネルに貼ると、木地が破損したり、養生テープの接着成分とウッドパネリングの塗料の成分が一体化して塗膜が剥離することがあります。

※養生テープを直接ウッドパネルに貼らないでください。



# 外壁材 [レッドシダー複合] 施工要領

## 施工前の注意点

- 無垢素材とMDFを使用した製品のため、湿度の影響を受け、木材が有する水分の吸排作用によって膨張や収縮が生じる特性を持っています。そのため、連続して長さ方向に使用する場合、木口の幅が僅かに合わなくなることがあります。また、施工時に一定程度のハネ品が出ますので、予めご了承のうえご注文ください。
- 張り始める前に仮並べを行い、柄・色のバランスをとり全体の品質をご確認いただいた上で貼ってください。
- 本製品は天然木です。施工前に必ず屋外用木材保護塗料を塗装してください。
- 塗料や塗装方法が適切でないと、耐久性が保てなくなる場合や不具合が生じる可能性がありますので、使用する塗料の説明書を十分に確認してから塗装してください。
- また、太陽光が強く当たる場所は割れなどが起こりやすいため注意してください。
- 必ず胴縁の内側に通気性のある防水シートを貼ってください。
- 釘は真鍮、またはステンレスの防錆スクリュー釘（長さ50mm以上）をご使用ください。
- パネルは表裏がありますので張り込みの際はご注意ください。
- 雨風にさらされないよう、施工中および施工後は養生をしてください。そのまま放置すると木材の灰汁が流れ出ることがあります。

## ■軸組工法 縦貼りの場合

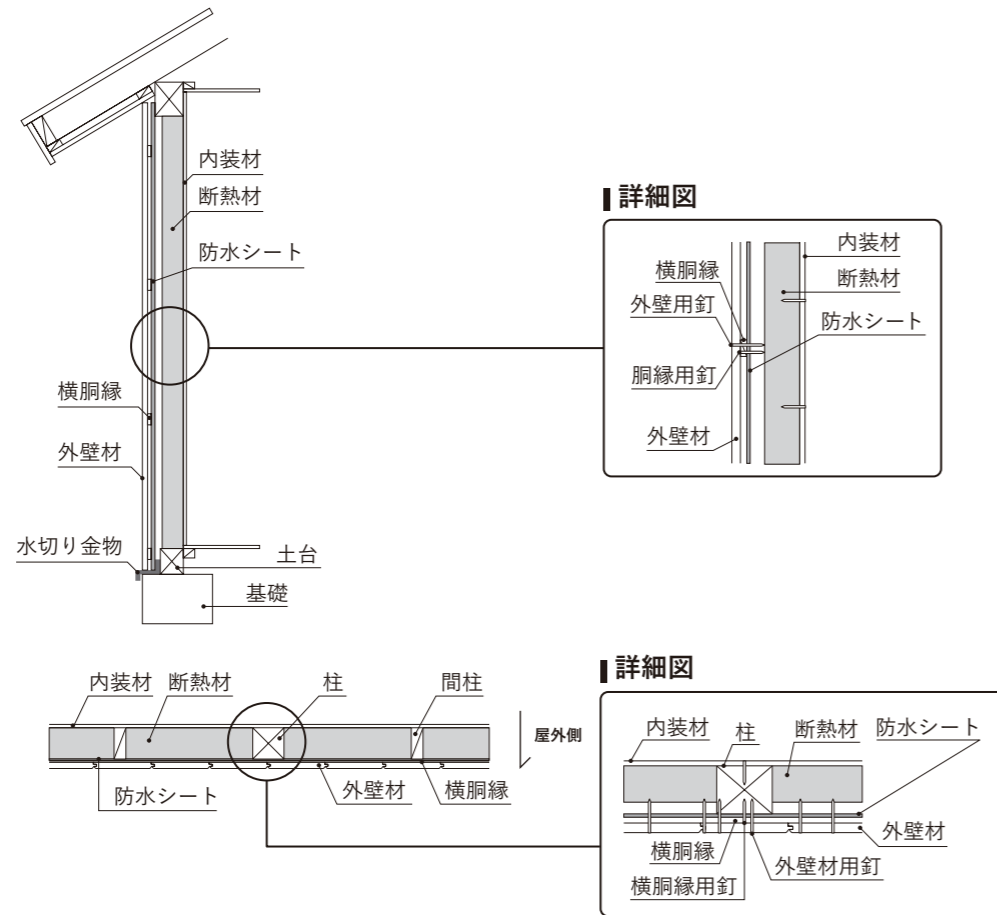

施工要領

取扱の手引き  
施工要領

## ■軸組工法 横貼りの場合

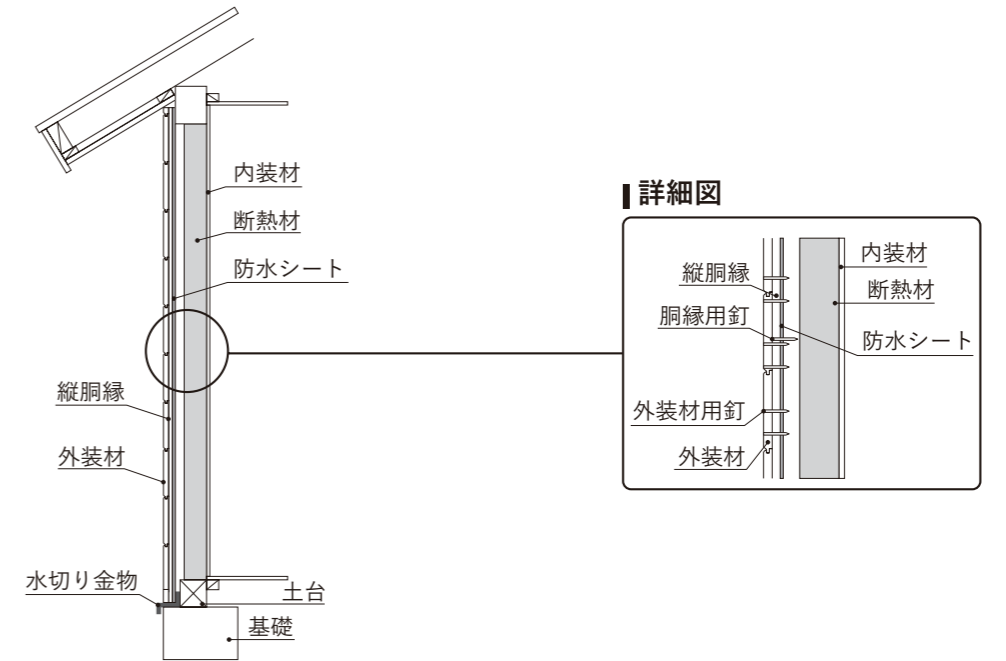

施工要領

取扱の手引き  
施工要領

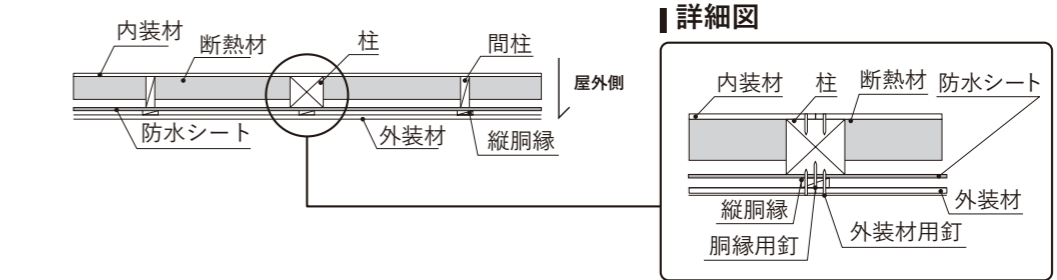

## ■透視図

### ■縦貼り

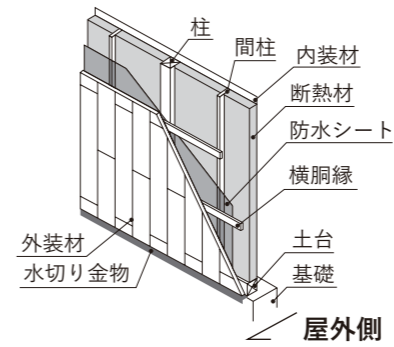

### ■横貼り

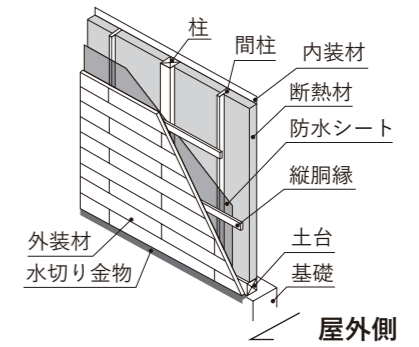



# 無垢材 / 塗装製品のお手入れ方法

## ウレタン塗装、UV 塗装

### 【日頃のお手入れ方法】

① 表面のゴミやホコリを掃除機や箒で取り除きます。

② 雑巾で乾拭きします。

③汚れがある場合は、雑巾を水に濡らし、固く絞ってから拭き取ります。

### 【定期的なお手入れについて】

日頃のお手入れ方法と変わりませんが、落ちにくい頑固な汚れは、中性洗剤を含ませ固く絞った雑巾で拭き取ります。

洗剤を使用した場合は、洗剤成分が残らないように、水に濡らして固く絞った雑巾で拭き取ってください。その後、乾いた雑巾で乾拭きをします。

### 【注意点】

- 塗装をしてはいますが、素材は木材ですので、過度な水拭きはお控えください。
- 塗膜の光沢がなくなったり、木自体にダメージを与える恐れがありますので、洗浄力の高い洗剤は使用しないでください。
- 洗剤や薬品等を使用する場合は、必ずそれらの使用上の注意をよく読んで、目立たないところで試してからお使いください。
- 塗装が剥がれる恐れがありますので、メラミンスポンジなどはご注意ください。
- ワックスをかける際は、無垢フローリングに使用できる製品かどうかを確認し、ワックスの取扱説明書をよく読んでからご使用ください。
- 再度塗装をする場合は、目立たない所で試し塗りをしてから行ってください。塗装の失敗に繋がりますので、厚塗りにならないようご注意ください。

## オイル塗装

### 【日頃のお手入れ方法】

①表面のゴミやホコリを掃除機や箒で取り除きます。

②雑巾で乾拭きします。

### 【定期的なお手入れについて】

- 再塗装をすることで汚れをつきにくくし、ツヤも出て長く美しさを保つことができます。

• 頻度：年1回

①表面のゴミやホコリを掃除機や箒で取り除きます。

②雑巾で乾拭きします。

③気になる汚れがある場合は、専用ワックスクリーナー等を利用して汚れを拭き取ります。

ひどく汚れている時は、まず、#180 程度のサンドペーパーを使い汚れやシミを削り取ってください。

その後、#240 ～ 320 のサンドペーパーで徐々に細かい目のサンドペーパーを用いながら表面を整え、削った箇所を再塗装します。

ムラがでる恐れがありますので、削りすぎにご注意ください。

④ 再塗装をします。マスキングテープなどで建具などを保護し、少量ずつ塗料を乾いた布などに取り、薄くすり込むように木目に沿って塗り込みます。

べたつきの原因となりますので、塗り過ぎにはご注意ください。

⑤最後に、表面に残った余分な塗料を拭き取り、自然乾燥させます。

※毛羽立ちやシミの原因になりますので、UV/ ウレタン塗装用のワックスは使用しないでください。

※塗装に使用した布は、まれに自然発火する恐れがあります。十分に水に濡らしてから処分してください。

※塗装時、塗装後は換気を十分に行ってください。

### 【注意点】

- オイル塗装はオイル成分を木に含浸させる塗装方法で、塗膜がありません。そのため水分を吸収しやすくなっています。
- 水分を吸収すると、シミ、汚れ、表面の毛羽立ちや膨張、白濁の原因になる場合があります。
- 油の飛び跳ね、水の飛び跳ね、床にこぼした飲料や醤油などの水分は、長時間放置せず直ぐに拭き取るようにしてください。特にコーヒーや醤油などの色のついた液体の場合は、なかなか落ちなくなってしまう場合があります。
- 洗面・脱衣所の水分を含んだ足拭きマットなどは、カビや黒ずみの原因になる場合があるので、こまめに換えるようにしてください。
- 石鹸などに含まれる成分は浸透性や洗浄機能が高く、放置しておくとかビの発生や色落ちの原因となる場合があります。飛び散った場合には、すぐに乾いた布などで拭きとってください。
- 一度発生したカビは取り除くのが非常に難しいのでご注意ください。

## 自然塗料での塗装

### 【日頃のお手入れ方法】

① 表面のゴミやホコリを掃除機や箒で取り除きます。

② 雑巾で乾拭きします。

### 【定期的なお手入れについて】

• 床・水廻りは6ヶ月～年1回ワックスがけをしていただくと床板や木材を強力に保護し、長い間、美しくご使用いただけます。

• 腰・壁・天井は特にメンテナンスの必要はありませんが、1～2年に1回ワックスがけをすることをおすすめします。

• 汚れは#240のサンドペーパーをかけるか、中性洗剤を木部に泡立ててタワシでこすり、布（ウエス）で拭き取ってから同じ塗料を薄く塗ってください。傷がついた場合も、#240程度のサンドペーパーをかけ、上記同様に塗ってください。

• 塗装面木部がへこんだ場合（柔らかい樹種）、濡れタオルなどを置いた上からスチームアイロンで蒸気を当てると、ある程度元に戻ります。（※但し深い場合は戻らない事もあります）

## 自然塗料での塗装

### 【日頃のお手入れ方法】

① 表面のゴミやホコリを掃除機や箒で取り除きます。② 雑巾で乾拭きします。

### 【定期的なお手入れについて】

① 表面のゴミやホコリを掃除機や箒で取り除きます。

② 雑巾を水に濡らし、固く絞ってから拭き取ります。フローリングが水分を吸うと、表面がざらつき、毛羽立ちやムラの原因になります。

水拭きの際は、十分に雑巾を絞ってから拭き取るようにしてください。

③ 雑巾で乾拭きします。

### 【注意点】

- 無塗装フローリングは水分を吸収しやすいので、水拭きはできるだけ避けてください。
- 汚れが付きやすいので、きれいな雑巾をご使用ください。また、足裏やスリッパの裏の汚れも着きやすく、無塗装フローリングが黒ずんでしまう場合がありますのでご注意ください。
- こすりすぎると表面がささくれ立つ場合がありますのでご注意ください。
- 汗などが垂れるとシミの原因になるので、夏場は特にご注意ください。
- フローリングにご自身で塗装を行っている場合は、ご使用になった塗料 / ワックスの「取扱説明書」をご確認ください。
- 無塗装フローリングに市販のワックス等を直接塗布した場合、フローリングが水分を吸収し、表面のざらつきや毛羽立ちの原因となる場合があります。
- 無塗装の状態でご使用になった後でオイルを塗ると、汚れが浮き出る場合があります。
- 無塗装フローリングは他の塗装などに比べ、汚れやすい状態となっています。
- 人の汗や、脂を含む全ての水分が浸透しやすいため、醤油やコーヒー等の色のついた液体はなかなか落ちにくくなってしまう場合があります。
- 液体をこぼしてしまった場合など、そのまま拭き取らずに放置しておく、ケバ立ちや膨張が発生する場合があります。
- 無塗装フローリングの保護として何かの塗装を施していただくことをお勧めします。

## 使用してはいけないものについて

- **お掃除の際、ポリッシャー（自動床洗浄機）やスチームクリーナー等は使用しないでください。**  
表面が傷つくとともに、水分を含んでフローリングの反りの原因となります。
- **業務用のポリッシャーのように水を含む物や蒸気を出す掃除器具のご使用は避けて下さい。**  
無垢フローリングは、特殊な掃除器具を使用しなくても、定期的なワックスがけで汚れが落ちやすくなり、つやを保つことができます。ワックスをかける場合は、各ワックスメーカーの指示に従い行ってください。
- **化学雑巾、モップ等は使わないでください。**  
これらには様々な薬品が付いており、無垢フローリングに使用すると、黒ずみや色むらの原因になります。しかし、メーカーによっては、白木・無垢フローリングに使用できる薬品の弱い製品も販売されておりますので、各メーカーにご確認の上、ご使用ください。また、無垢フローリング用の商品でも、長期間床に放置すると変色する場合がありますので、ご使用の際は十分にご注意ください。
- **ホットカーペットは使用しないでください。**  
無垢フローリングの床でホットカーペットを使用すると、カーペット下に熱がこもり、反りやひび割れ、毛羽立ちの原因となります。どうしても使用する必要がある場合には、ホットカーペットの下に断熱性の高いマットを引き、高温で長時間使用しないようにして下さい。また、温風ヒーターの風等熱風が長時間当たると、ひび割れや目隙の原因となりますのでご注意ください。



## 重要事項説明書〔床材〕

### 無垢材の特徴について

- 商品の到着後、ダメージ、反り等が無いか必ず検品をしてください。施工後の返品はできませんので、商品が気になる点がある場合は施工前にお問い合わせください。
- 施工の際は、必ず弊社の施工指示書に従って施工をしてください。ご不明な点はお問い合わせください。
- 弊社商品は自然素材のため、幅違いや目割れ等が発生する場合があります。木目の表情や色の濃淡に違いがありますので、必ず仮並べをしてください。  
お好みの表情でない場合は、切って使用するか、目立たないところに施工してください。
- 無垢材の伸縮による施工後の隙、突上げ、床鳴り、目割れ、イメージ違い等はすべてクレーム対象外ですので、施工前の検品、弊社の施工指示書に従った施工を必ずするようお願い致します。

### 返品について

- 未開封商品であればお届け後7日以内はお客様の送料負担にて返品を承ります。開梱した商品は返品を受けかねますのでご注意ください。
- 施工した際に表面になる場所にダメージがある場合、返品送料は弊社が負担致します。
- 海外から商品を仕入れている為、外装に多少の破れがある場合がございます。その際は中の商品のご確認後お問い合わせください。
- 以下の場合にはどのような理由があろうともご返品、ご返金を承れませんのでご注意ください。

開梱された商品 / 別注塗装商品、受注生産品 / 施工後の商品 / お客様の過失による商品ダメージ (透明フィルムシュリンク梱包のもの) 納品から7日以上経過した商品 (納品日を1日目と起算する)
---

### 虫食いについて

弊社商品は熱処理を加えることで含水率を10%以下にし、虫を全て死滅させています。ですが稀に配送時に虫が付いてしまう事があります。その場合、開梱した時に木粉が大量に出ております。そのような現象が見られた際は、商品を交換致しますのですぐにご連絡ください。但し、施工後に虫が発生した場合はクレーム対象外とさせていただきます。

### その他お願い

※施工者様は、重要事項説明書と施工指示書を十分お読みになるようお願い致します。

※お施主様は、必ず重要事項説明書と施工指示書を施工業者へお渡しください。

## 重要事項説明書〔家具〕

### 商品についての免責事項

- 商品の不良が原因で生じたご迷惑、精神的損害、その他すべての付属的損害につきまして弊社では一切の責任を負いかねます。また、下記のような原因による場合は責任を負いかねますのでご了承ください。
  - ・ご使用に伴い発生する摩耗、経年変化、汚れ、キズ
  - ・直射日光、冷暖房器具の熱などで生じた変型、変色
  - ・無垢材商品の場合、無垢特有の割れと判断できるもの
  - ・弊社以外で改造、修理等の加工をした場合
  - ・商品引渡し後の移動、輸送により生じた故障、及び破損
  - ・取扱説明書の注意事項をお守り頂けなかった原因による不良
  - ・火災・塩害・異常電圧・地震・雷・風水害・その他天災地変などによる不良
  - ・不特定多数の方がご利用になる環境下でご使用された場合
  - ・その他、不適切な取り扱い、不注意により生じた故障、及び破損

### 返品・交換について

- 原則的には返品、交換はお受け出来ません。  
ただし、ご注文内容と異なっている場合、瑕疵、重大な欠陥がある場合はこの限りではございません。  
良品と交換、良品が無い場合は商品代金を返金いたします。
- 海外から商品を仕入れている為、外装に多少の破れがある場合がございます。その際は中の商品をご確認後お問い合わせください。
- 一度ご使用・組立てになった商品や、イメージ違い等お客様のご都合による商品の返品・交換はお受けいたしかねます。
- 商品到着から7日以上（休日を含む）経過した後の、商品の破損・紛失等につきましては対応いたしかねますので、到着当日中の検品をお願いします。
- 商品到着から7日以内の未開封商品につきましては、お客様の送料負担にて返品を承ります。
- 受注生産品や、1点もの限りのアート作品等一部商品は未開封であっても返品をお断りしておりますのでご了承ください。  
※必ず施工前に確認いただき、ご一報をお願い致します。施工後に発生した欠陥につきましては補償対象外となります。  
※ご交換の際には、事前にお客様側で商品を再梱包して頂く必要がございます。

### 届いた商品に不具合があった場合

弊社では無垢の特性を理解しつつ品質管理には十分な配慮に努めておりますが、万一、製品に不都合、問題等発生した場合には、製品の交換で対応させていただきますので、必ず施工前に確認いただき、ご一報をお願い致します。  
なおその際、送り状の「お問い合わせ No.」もあわせてお申し出ください。  
※ご交換の際には、事前にお客様側で商品を再梱包して頂く必要がございます。



# 発注・見積り

## 商品の発注・見積りについて

商品の発注、お見積りはホームページより承っております。

会員登録が必須となりますが、登録は年会費、入会費無料です。業者・個人の方に限らず、お気軽にお申し込みくださいませ。

また、会員登録することで、登録内容に基づいた会員価格をご案内するほか、ホームページ上のみで取り扱っている会員限定商品の閲覧、購入が可能になります。

商品のご注文は法人の方・個人の方問わず可能です。

### 【会員登録の手順】

WEBよりお申し込みください。

お申込み受領後、自動返信メールがご登録アドレスに送信されますので、記載の URL 先を確認いただくことで登録が完了となります。

※受信拒否の設定や迷惑メール設定や、ドメイン受信設定によって弊社からの返信メールが届かない場合がございます。

弊社のメールアドレス ie-mon@iemon.world からのメールを受信できるように、お手数ですが設定をお願い致します。



会員登録ページ

会員登録は WEB からお手続きください。

<https://www.ie-mon-asia.net/member-registration/>

### 【会員価格反映のご連絡について】

会員価格反映結果のご連絡は営業時間内にて対応しております。

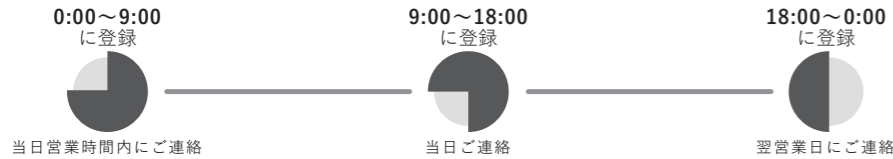

土日・祝その他（GW、夏期、年末年始）の弊社休業日にご登録頂いた場合、翌営業日以降のご連絡となります。

会員登録された弊社様・住宅会社様・業者様には法人会員価格を設定しておりますので、在籍の会社名を正しくご入力ください。

状況によってご連絡にはお時間を要する場合がございますので予めご了承ください。

万が一会員価格反映前に商品をご購入いただいた場合、弊社で価格を訂正後にご請求を行わせて頂きますのでご安心ください。

### 【商品購入の手順】

カタログに掲載しているすべての商品は、ホームページよりお買い求めいただけます。

○お支払方法：クレジットカード決済 / 銀行振り込み

1. 会員登録完了後、会員ログインを行い、ご希望の商品を探して商品ページにお進みください。
2. 商品ページにて商品の仕様・注意事項・納期・価格等をご確認いただき、必要数量・オプション等をご選択の上、「カートに入れる」ボタンを押してください。
3. ご希望の商品を全てカートへ追加し、ショッピングカートページより流れに沿ってご購入手続きを完了させてください。

ご注文は 24 時間いつでも受け付けておりますのでお気軽にお買い求めください。

※別途送料の見積もりが必要な商品の場合、合計金額が確定次第、メールにてご請求内容をご案内いたします。

### 【商品見積もりの手順】

会員登録完了後、ホームページよりお見積書の作成ができます。

1. 商品購入時と同じ手順で希望商品をカートへ追加してください。
2. ご希望の商品を全てカートへ追加し、ショッピングカートページ内の「見積を印刷」ボタンよりお見積書のダウンロードを行ってください。

※商品によっては配送先によって送料が変動するため、別途送料の見積もりが必要となります。送料を含めたお見積りのお問い合わせはお電話、または問い合わせフォームより承りますのでご連絡ください。

## 商品サンプルについて

- 取扱商品に関しましては、サンプルのご請求が可能です。  
ホームページ内サンプル請求ページよりお求めください。
- 商品によっては有料にてご用意させて頂いているものがございます。予めご了承ください。
- 会員登録がお済みでないお客様、商品の購入履歴の無いお客様の場合、サンプル代金は前払いにてお願いいたします。
- サンプル請求ページに掲載の無い商品でも一部商品につきましてはサンプルのご提供が可能なのがございます。  
詳細はお問い合わせフォーム、またはメールにてご連絡ください。



サンプル請求ページ

<https://www.ie-mon-asia.net/sample/>

## カタログについて

- 本カタログはホームページよりご請求が可能です。カタログ請求ページよりお求めください。
- 建材総合カタログは送料込み税込 1,650 円となります。
- 会員登録がお済みでないお客様、商品の購入履歴の無いお客様の場合、代金は前払いにてお願いいたします。
- お手持ちのカタログの紛失や傷・汚れなどによる交換対応は承っておりません。
- 追加でカタログ請求をご希望の場合は請求ページよりご請求・ご連絡をお願いいたします。



カタログ PDF ダウンロードページ

ページ内リンク先よりカタログ請求をお願いいたします。

<https://www.ie-mon-asia.net/catalog/>



## 購入時の注意点

---

### 【価格・仕様】

- 表示価格に配送費・施工費は含まれません。
- 製品改良や流通状況のため、予告なしに価格の変更や商品の改廃をさせて頂く場合がございます。

### 【消費税計算の端数処理について】

- お支払金額計算の際、税込合計金額から算出した消費税額を表記しております。  
そのため、実際にご請求させて頂く際の金額ならびに消費税は、各商品ページに記載の単価や、商品ごとの消費税額などと比較した際、端数処理により数円程度の差が発生する場合がございますが、予めご了承ください。

### 【必要数量】

- 無垢素材商品ですので、施工時に一定程度のハネ品が出ます。  
お見積りやご注文の際にはご注意ください。

### 【在庫・納期】

- 在庫状況は必ず都度ご確認ください。  
在庫が切れている場合や受注生産商品は納期が長期間かかる場合がございます。

### 【配送】

- 商品は路線便での配送となります。時間指定は承っておりません。  
確実な時間指定が必要な場合はチャーター便がおすすめです。
- トラックのチャーター便をご希望の場合は、別途料金が発生致します。
- 日曜、祝日の配送は承りかねます。平日と土曜の配送となります。
- 4t車（全幅2.2m×全長8.4m）または10t車（全幅2.4m×全長12m）が配送場所に入場可能か必ずご確認ください。
- 4t車以下をご指定の場合、チャーター便での配送となるため別途料金が発生致します。
- 商品は車上渡しでの引き渡しとなります。店内・建物・施設内部には運びません。
- 配送ドライバー1名が配達にお伺いいたしますが、お客様に荷下しのお手伝いをお願いする場合がございます。  
お手数をお掛けいたしますがご協力のほどよろしくお願い申し上げます。
- 荷下ろしは人手となります。そのため大量に商品を購入される場合や人手では荷下ろし困難なもの（大型家具など）はお客様の方で荷下ろし手段（フォークリフトなど）の準備をお願い致します。
- 受け渡し時は引受人が必須となります。受け渡し場所が無人の場合は商品の荷下ろしができませんので、必ず有人のもと荷受けを行ってください。
- 引受人不在で商品を持ち帰った場合は、再配達にかかる費用や別途送料を請求する場合がございます。予めご了承ください。
- 商品が届きましたら、すぐに内容の確認をお願い致します。返品交換をスムーズに行う為にもご協力よろしくお願い致します。

## 株式会社 ie-mon

設立 平成 29 年 12 月 15 日

### 事務所所在地

〒783-0004  
高知県南国市大そね甲 736 番地 1 号  
TEL.088-855-9760  
FAX.088-855-9761

### HP

<https://www.ie-mon-asia.net/>

ご注文・サンプル請求などのお問い合わせはこちらからお願いいたします。

### mail

ie-mon@ie-mon.world

## ie-mon CATALOG vol.3

### 発行日

令和 6 年 1 月 9 日

### 発行

株式会社 ie-mon

© 株式会社 ie-mon

本書の無断転載を禁じます。



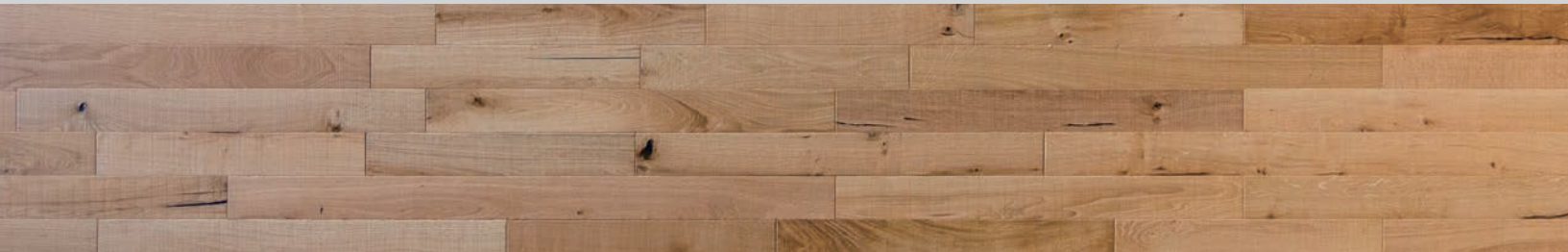

TEL : 088-855-9760

<https://www.ie-mon-asia.net/>

税別 1,500 円